

Dell™ Laserprinter 1710/1710n

Betjeningsvejledning

Klik på linkene til venstre for oplysninger om printerens funktioner og betjeningsmuligheder. Se [Yderligere oplysninger](#), hvis du ønsker oplysninger om den dokumentation, der fulgte med printeren.

Sådan bestilles nye tonerkassetter eller forbrugsstoffer fra Dell:

1. Dobbeltklik på ikonet på skrivebordet.





2. Besøg Dells websted, eller bestil forbrugsstoffer til printeren pr. telefon.

www.dell.com/supplies

Sørg for, at du har Dell-printerservicemærket parat, så du får den bedst mulige service.

Se [Ekspresservicekode og servicemærket](#) for at hjælpe med at finde servicemærket.

Bemærk, NB og Forsigtig

-  **BEMÆRK:** BEMÆRK! angiver, at der findes vigtige oplysninger, som hjælper dig til at udnytte printeren bedre.
-  **NB:** NB! angiver, at der er risiko for skade på hardwaren eller datatab, og forklarer hvordan du undgår problemerne.
-  **FORSIGTIG:** FORSIGTIG! angiver, at der er livsfare eller risiko for skade på person eller materiel.

Oplysningerne i dette dokument kan ændres uden forudgående varsel.

© 2005 Dell Inc. Alle rettigheder forbeholdes.

Enhver form for kopiering uden skriftlig tilladelse fra Dell Inc. er strengt forbudt.



Anvendte varemærker i teksten: *Dell*, *DELL*-logoet og *Dell Toner Management System* er varemærker tilhørende Dell Inc.; *Microsoft* og *Windows* er registrerede varemærker tilhørende Microsoft Corporation.

Der kan blive anvendt andre varemærker og varenavne i dokumentet, der henviser til de enheder, der gør krav på de pågældende mærker og navne eller til deres produkter. Dell Inc. fraskriver sig al ejendomsret til mærker og navne, der tilhører andre producenter.

Model 1710/1710n

Maj 2005 SRV W4213 Rev. A00

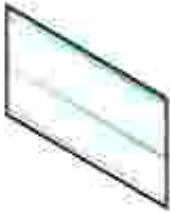
Yderligere oplysninger

| Hvad leder du efter? | Find det her |
|--|---|
| <ul style="list-style-type: none">• Drivere til printeren• Min <i>Brugervejledning</i> | <p><i>Cd'en Drivere og værktøjer</i></p>  <p>Dokumentation og drivere er allerede installeret på computeren, hvis du køber din Dell-computer og printer samtidigt. Du kan bruge cd'en til at af- eller geninstallere drivere eller til at få adgang til dokumentationen.</p> <p>Der kan være readme-filer på cd'en, som omhandler de seneste nyheder om tekniske ændringer af printeren, eller avanceret, teknisk referencemateriale, der henvender sig til erfarne brugere eller teknikere.</p> |
| Om opsætning af printeren | <p><i>Installation af printeren plakat</i></p>  |
| <ul style="list-style-type: none">• Sikkerhedsoplysninger• Om opsætning og brug af printeren• Garantioplysninger | <p><i>Brugermanual</i></p>  |
| Ekspresservicekode og servicemærkatnummer | <p>Ekspresservicekode og servicemærkat</p>  |

| | |
|---|--|
| | <p>Dette mærkat findes bagerst på printeren.</p> <p>Når du kontakter den tekniske support, skal du indtaste din ekspresservicekode for at adressere din henvendelse.</p> <p>BEMÆRK: Ekspresservicekoden er ikke tilgængelig i alle lande.</p> |
| <ul style="list-style-type: none"> • De nyeste drivere til printeren • Svar på spørgsmål stillet om teknisk service og support • Dokumentation til printeren | <p>Dells supportwebsted - support.dell.com</p> <p>Dells supportwebsted giver adgang til flere onlineværktøjer, herunder:</p> <ul style="list-style-type: none"> • Løsninger - Huskeregler og tip til fejlfinding, artikler af teknikere og onlinekurser • Opgradering - Oplysninger om opgraderinger af komponenter som f.eks. hukommelse • Kundeservice - Kontaktoplysninger, bestillingsstatus, garanti og reparationsoplysninger • Download - Drivere • Referencemateriale – Printerdokumentation og specifikationer |
| <ul style="list-style-type: none"> • Om brugen af Windows XP • Dokumentation til printeren | <p>Windows XP-Hjælp og supportcentret</p> <ol style="list-style-type: none"> 1. Klik på Start→Hjælp og support. 2. Indtast et ord eller en frase, der beskriver dit problem, og klik på pilen. 3. Klik på det emne, der beskriver problemet. 4. Følg vejledningen på skærmen. |

Om printeren

- [Om printeren](#)
 - [Brug af betjeningspanelet](#)
 - [Udskrivning af konfigurationsark med printerindstillinger](#)
 - [Valg af det rigtige kabel](#)
-

Om printeren

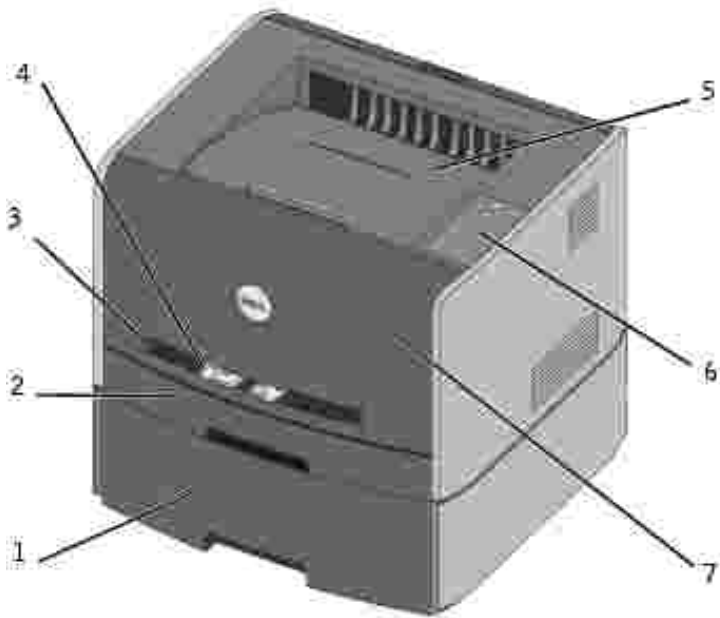





| | | | |
|---|----------------------------|---|-----------------|
| 1 | Valgfri skuffe til 550 ark | 5 | Udskriftsbakke |
| 2 | Skuffe 1 | 6 | Betjeningspanel |
| 3 | Manuel arkføderåbning | 7 | Frontdæksel |
| 4 | Papirstyret | | |

Brug af betjeningspanelet

Betjeningspanelet har fem indikatorer og to knapper.



- Tryk på og slip Fortsæt  for at genoptage udskrivning.
- Tryk på og slip Fortsæt  to gange hurtigt for at få vist en fejlkode.
- Tryk på og slip Annuller  for at annullere jobbet, som udskrives.
- Tryk på og hold Annuller nede , indtil alle indikatorer er nulstillet på printeren.

Udskrivning af konfigurationsark med printerindstillinger

Sådan udskrives konfigurationsark med printerindstillinger:

1. Sluk printeren.
2. Åbn det øverste frontpanel.
3. Tryk på og hold Fortsæt nede , når du tænder printeren.

Alle indikatorer lyser.

4. Slip Fortsæt .
5. Luk det øverste frontpanel.

Indikatorsekvensen, der angiver startmenuen, vises.

6. Tryk på og slip Fortsæt , indtil alle indikatorer lyser.

Der udskrives et konfigurationsark med printerindstillinger.

Valg af det rigtige kabel

Forbindelseskablet til Dell Laser Printer 1710 skal overholde følgende krav:

| Tilslutning | Kabelcertifikation |
|----------------------|--------------------|
| USB | USB 2.0 |
| Parallel | IEEE-1284 |
| 10/100BaseT Ethernet | CAT-5E |

Forberedelse af printeren

- [Installation af skuffeoption til 550 ark](#)
 - [Installation en hukommelseskortoption](#)
-

Installation af skuffeoption til 550 ark

Printeren understøtter en skuffeoption, hvor du kan lægge op til 550 ark papir.

 **FORSIGTIG!** Hvis du installerer en skuffe til 550 ark efter, at du har installeret printeren, skal du slukke printeren og trække stikket ud, før du fortsætter.

1. Pak skuffen til 550 ark ud, og fjern al emballagen.
2. Placer skuffen der, hvor printeren skal placeres.

 **BEMÆRK:** Hvis du vil installere ekstra hukommelse, skal der være plads til højre for printeren.

3. Juster hullerne i printeren med hullerne i skuffe til 550 ark, og sæt printeren på plads.

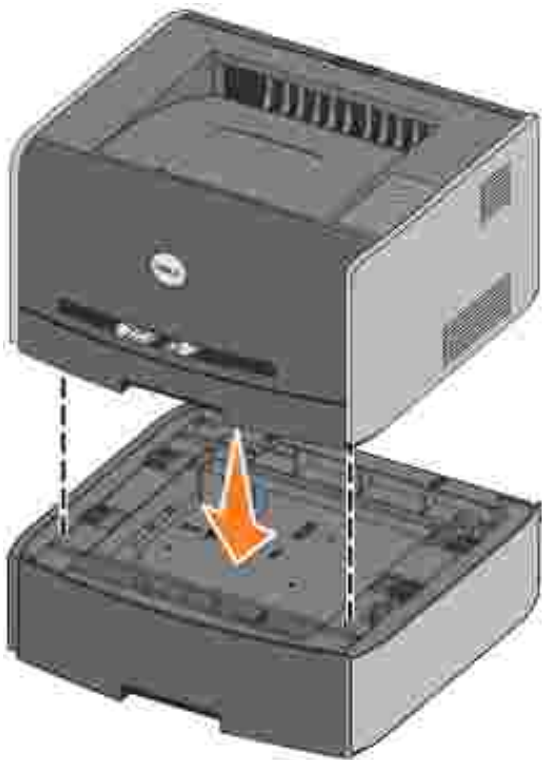

Angivelse af medietypen og -størrelsen, der er lagt i hver skuffe, forhindrer papirstop. Se [Konfiguration af papirskuffer](#) for at få flere oplysninger.

Konfiguration af papirskuffer

 **BEMÆRK:** Du skal først installere driverne til din printer, inden du konfigurerer papirskufferne. Se [Indstilling af lokal udskrivning](#) eller [Indstilling af netværksudskrivning](#).

Dell Laserprinter 1710/1710n

1. Start Dells indstillingshjælpeprogram til lokal printer (Start→Programmer→Dell Printers→Dell Laser Printer 1710→Dell Local Printer Settings Utility).
2. Vælg Dell Laserprinter 1710.
3. Klik på OK.
4. Klik på Papir i venstre kolonne.
5. I højre kolonne skal du gå til området med skuffe 1. Angiv, hvilken mediestørrelse og -type, der har lagt i skuffe 1.
6. I højre kolonne skal du gå til området med skuffe 2. Angiv, hvilken mediestørrelse og -type, der har lagt i skuffe 2.
7. På menulinjen skal du klikke på Actions→Apply Settings.
8. Luk hjælpeprogrammet.

 **BEMÆRK:** Hvis du ændrer mediestørrelse eller -type i hver skuffe, skal du bruge indstillingshjælpeprogrammet til lokal printer til at genkonfigurere skuffen.

9. Følg instruktionerne i tabellen for at opdatere printerindstillingerne.

| | |
|-----------------------------------|--|
| Windows XP | <ol style="list-style-type: none">1. Klik på Start→Kontrolpanel→Printere og anden hardware→Printere og faxenheder.2. Højreklik på ikonet Dell Laserprinter 1710.3. Klik på Egenskaber→I nstallerede optioner→Spørg printer.4. Klik på OK→OK. Luk mappen Printere. |
| Windows 2000 Windows NT 4.0 | <ol style="list-style-type: none">1. Klik på Start→I ndstillinger®Printere.2. Højreklik på ikonet Dell Laserprinter 1710.3. Klik på Egenskaber→I nstallerede optioner (eller Optioner)→Spørg printer (eller Opdater nu).4. Klik på OK→OK. Luk mappen Printere. |
| Windows ME Windows 98 SE | <ol style="list-style-type: none">1. Klik på Start→I ndstillinger®Printere.2. Højreklik på ikonet Dell Laserprinter 1710.3. Klik på Egenskaber→Enhed (eller Funktioner)®Opdater (eller Opdater nu).4. Klik på OK→OK. Luk mappen Printere. |

Hvis Opdater eller Spørg printer ikke er tilgængelig, skal du følge disse trin:

- a. Klik på skuffe til 550 ark på listen med tilgængelige optioner.

- b. Klik på Tilføj.
- c. Klik på OK, og luk derefter mappenPrintere.

Hvis Opdater eller Spørg printer ikke er tilgængelig, skal du følge disse trin:

- a. Find skuffe til 550 ark på listen med optioner.
- b. Skift indstillingen fra Ikke installeret til Installeret.
- c. Klik på OK, og luk derefter mappenPrintere.

Dell Laserprinter 1710n

Indstilling af papirstørrelse og -type til 1710n-printeren udføres via Dell Printer Configuration Web Tool.

Brug følgende trin til at ændre 1710n-printerens papirstørrelse og -type:

1. Indtast netværksprinterens IP-adresse i din webbrowser.

 **BEMÆRK:** Hvis du ikke kender din printers IP-adresse, kan du udskrive en side med netværksindstillinger, der viser IP-adressen. Se [Udskriv og kontroller netværksindstillingsside](#) for at få flere oplysninger.

2. Når printerstatussiden vises, skal du vælge Printerindstillinger i venstre kolonne.
3. Vælg Papirmenu på siden med printerindstillinger.
4. Vælg PAPIRSTØRRELSE.
5. Vælg den papirstørrelse, som findes i hver skuffe.
6. Klik på Send.
7. Vælg Printerindstillinger i den venstre kolonne.
8. Vælg Papirmenu på siden med printerindstillinger.
9. Vælg PAPIRTYPE.
10. Vælg papirtypen i hver skuffe.
11. Klik på Send.

Installation en hukommelseskortoption

Systemkortet har ét stik til printerhukommelsesoption. Printeren understøtter op til 128 MB (samlet 160 MB til en netværksprinter og 144 MB til en ikke-netværksprinter).

 **FORSIGTIG!** Hvis du installerer et hukommelseskort efter, at du har installeret printeren, skal du slukke printeren og trække stikket ud, før du fortsætter.

1. Åbn frontdækslet ved at trykke på knappen i venstre side af printeren og sænke dækslet.



2. Åbn udgangsdækslet.

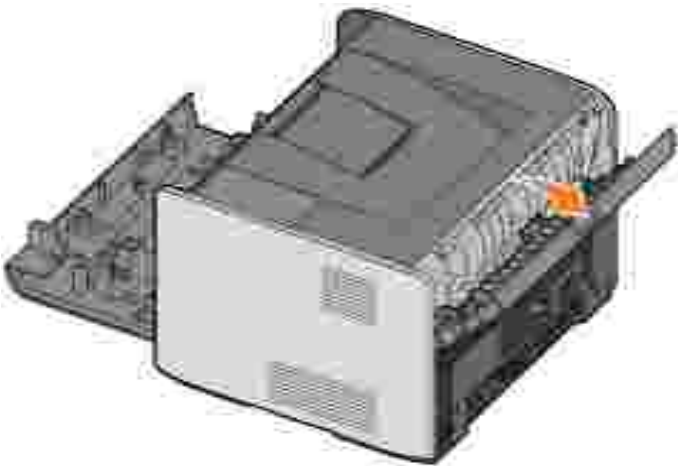

3. Åbn sidedækslet ved at trykke ned på de to udløsnere forrest til højre på maskinen og svinge dækslet tilbage.

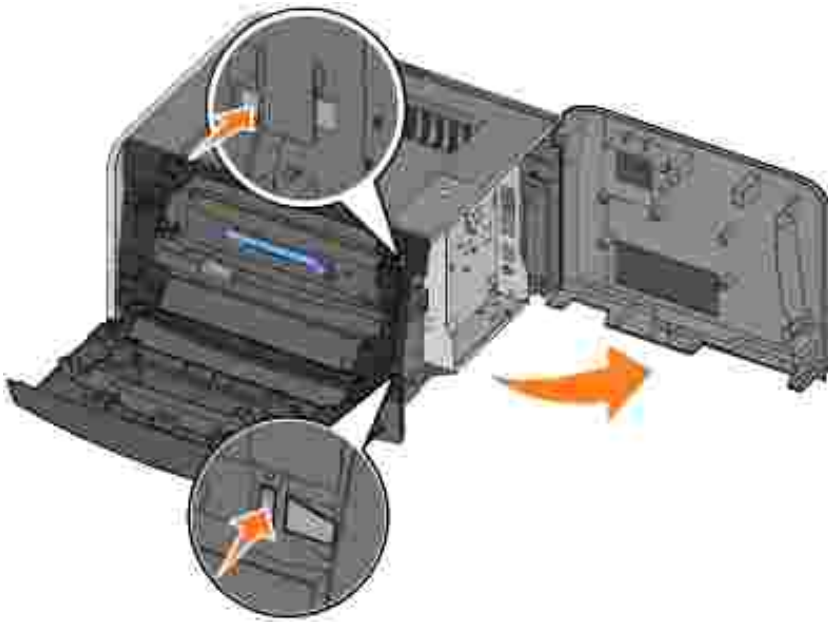

4. Åbn låsene fuldstændigt i begge ender af hukommelsesstikket.

 **BEMÆRK:** Hukommelsesoptioner, der er beregnet til andre printere, fungerer muligvis ikke sammen med printeren.

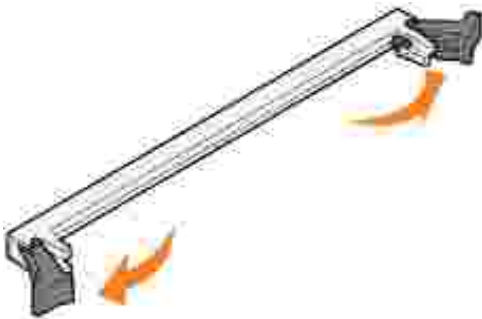

5. Pak hukommelseskortet ud.

 **BEMÆRK:** Hukommelseskort kan nemt blive beskadiget af statisk elektricitet. Rør ved noget metal på printeren, før du rører ved et hukommelseskort.

Rør ikke ved tilslutningspunkterne langs kortets kant.

6. Juster hakkene nederst på kortet i forhold til hakkene på stikket.

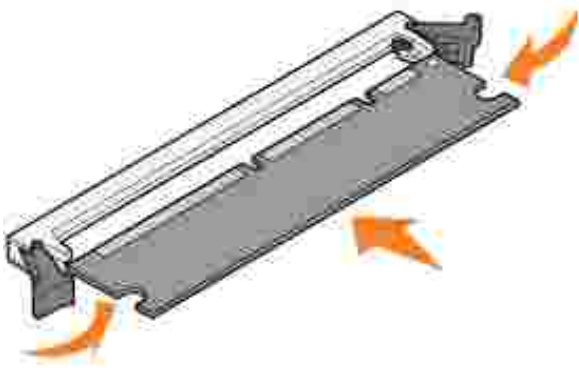

7. Skub hukommelseskortet godt ind i stikket, til låsene i begge ender af stikket *klikker* på plads.

Det kan være nødvendigt at bruge kræfter for at presse kortet helt på plads.

8. Kontroller, at hver lås passer til indhakkets i hver ende af kortet.
9. Luk sidedækslet.
10. Luk udgangsdækslet.
11. Luk frontdækslet.
12. Følg denne vejledning for at opdatere printerfunktionerne:
 - a. I Windows XP skal du klikke på Start→Kontrolpanel®Printere og anden hardware®Printere og faxenheder.
 - I alle andre systemer skal du klikke på Start→Indstillinger→Printere.
 - b. Højreklik på Dell Laser Printer 1710-ikonet, og vælg Egenskaber.
 - c. På fanen Installeringsmuligheder, udvid hukommelsen i boksen Printerhukommelse.
 - d. Klik på OK.

Ilægning af papir

- [Ilægning i skuffe til 250 ark og skuffe til 550 ark](#)
 - [Ilægning i den manuelle arkføder](#)
 - [Brug af den bagerste udgang](#)
-

Ilægning i skuffe til 250 ark og skuffe til 550 ark

Følg disse instruktioner til at lægge papir i skuffe til 250 ark og skuffe til 550 ark.

1. Fjern skuffen.



2. Forbered en stak papir, der skal ilægges, ved at bøje eller luften stakken frem og tilbage. Ret kanterne ind på en plan overflade.



3. Læg papiret i skuffen med udskriftssiden nedad.

Kontroller, at papiret er under maks. linjen på papirstyrene. Hvis skuffen overfyldes, kan der opstå

papirstop.

4. Skub de to sidestykker og det bagerste stykke, indtil de læner sig op ad papirstakken.

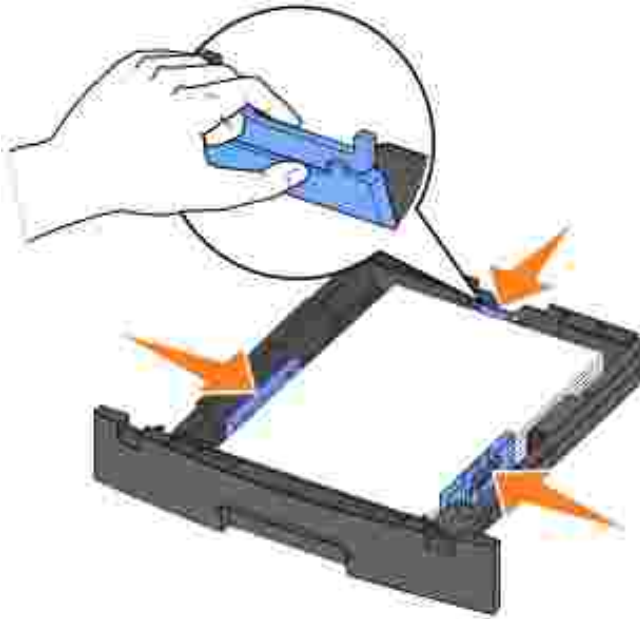

Hvis du ilægger legal eller folio papir, skal du trykke ned på udløseren bagerst i skuffen og udvide skuffen, indtil forlængeren låses på plads.

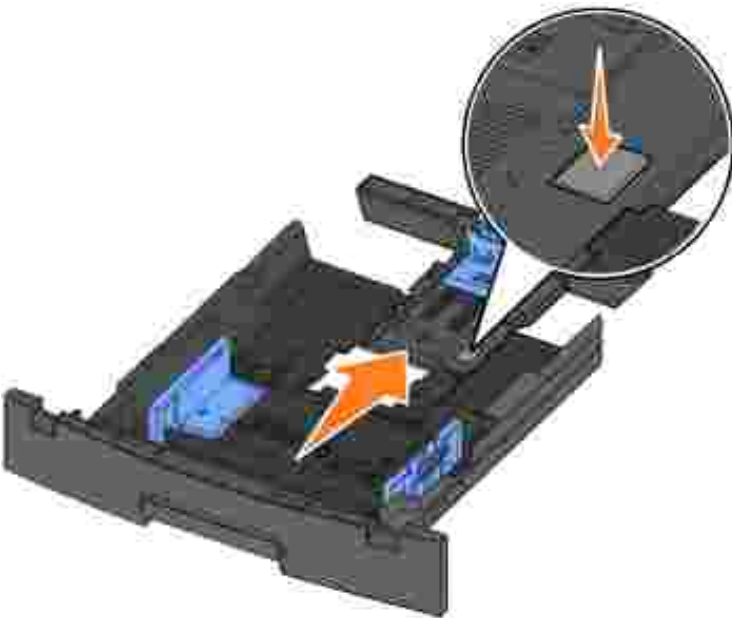

5. Isæt skuffen.



6. Udvid papirunderstøttelsen i udskriftsbakken.



Ilægning i den manuelle arkføder

Den manuelle arkføder er placeret foran på printeren, og der kan ilægges et ark ad gangen. Du kan bruge den manuelle arkføder til hurtigere kørsler på papirtyper eller -størrelser, der ikke er lagt i en papirskuffe i øjeblikket.

Sådan lægges papir i den manuelle arkføder:

1. Læg et ark af det valgte udskriftsmedie med udskriftssiden opad midt i den manuelle arkføder, men kun til det punkt, hvor den forreste ende er i kontakt med papirstyrene. Ellers vil printeren håndtere udskriftsmediet for hurtigt og vil også kunne indføre arket skævt.

2. Juster papirstyrene til udskriftsmediets bredde.



3. Hold begge sider af udskriftsmediet tæt på den manuelle arkføder, og skub den ind i printeren, indtil den automatisk griber fat.

Der er en kort pause mellem tidspunktet, hvor der bliver grebet fat om udskriftsmediet, og når det fremføres ind i printeren.

BEMÆRK: Tving ikke udskriftsmediet ind i føderen. Tvang kan forårsage papirstop.

- Ilæg konvolutter med flapsiden nedad og med frimærkeområdet øverst til højre.
- Hold på kanten af transparenterne, og undgå at røre ved udskriftssiden. Olie fra dine fingre, der er afsat på transparenten, kan påvirke udskriftskvaliteten.
- Ilæg brevpapir med teksten opad, og så den øverste kant indføres først i printeren.
- Drej papiret rundt, hvis du har problemer med papirindføringen.

Brug af den bagerste udgang

Den bagerste udgang sikrer en lige papirsti og hjælper med at reducere krølning og potentielle papirstop. Dette er især nyttigt til specialmedier, f.eks. transparenter, konvolutter, karton eller indeksskort.

Åbn det bagerste udgangsdæksel for at bruge den bagerste udgang. Når det bagerste udgangsdæksel er åbent, leveres alle udskriftsmedier i den bagerste udskriftsbakke. Når det er lukket, sendes alle medier til udskriftsbakken øverst på printeren.



Indstilling af lokal udskrivning

En lokal printer er en printer, der er tilsluttet computeren ved hjælp af et USB- eller parallelkabel. *Hvis printeren er tilsluttet et netværk i stedet for computeren, skal du gå til [Indstilling af netværksudskrivning](#).*

En printerdriver er et program, der gør det muligt for computeren at kommunikere med printeren.

Hvis du har købt printeren og computeren sammen, vil de printerdrivere og hjælpeprogrammer, der er beskrevet i [Softwareoversigt](#) automatisk blive installeret-du er klar til at udskrive!

Hvis du købte din Dell-printer separat, skal du bruge cd'en med *Drivere og hjælpeprogrammer* til at installere alle funktioner, der er beskrevet i [Softwareoversigt](#). Brug følgende tabel til at finde instruktioner til dit operativsystem.

| |
|---|
| Computerens operativsystem |
| Brug af Windows XP Professional x64 med et USB- eller parallelkabel |
| Brug af Windows XP med et USB- eller parallelkabel |
| Brug af Windows XP med et USB- eller parallelkabel |
| Brug af Windows 2000 med et USB- eller parallelkabel |
| Brug af Windows NT med et parallelkabel |
| Brug af Windows Me med et USB- eller parallelkabel |
| Brug af Windows 98 SE med et USB- eller parallelkabel |
| Brug af Macintosh OS 9.2 og OS 10.2 |

Du skal fuldføre Microsofts Plug-and-Play, inden du installerer den brugerdefinerede driver fra cd'en med printerdrivere.

Linux-brugere, se dokumentationen, der findes på cd'en med *Drivere og hjælpeprogrammer* for at få installationsinstruktioner. For at få adgang til dokumentationen skal du gennemse mappen unix\docs på cd'en.

Brug af Windows XP Professional x64 med et USB- eller parallelkabel



BEMÆRK: Windows XP Professional x64 kræver, at du har administratorrettigheder for at installere printerdrivere på computeren.

Når du har isat kablet og tændt for printeren, vises guiden Ny hardware fundet på skærmen.

1. Sæt cd'en med *drivere og hjælpeprogrammer* i din computer.

Guiden søger automatisk efter en passende driver.

2. Rul gennem listen med drivere, indtil du ser, at D:\Drivers\Print\x64\dkaayb40.inf er valgt i placeringskolonnen. I stedet for D:\ ser du bogstavet for dit cd-drev.
3. Klik på Næste.

Guiden kopierer alle de nødvendige filer og installerer printerdriverne.

4. Klik på Afslut, når softwaren er installeret.
5. Cd'en med *drivere og hjælpeprogrammer* starter automatisk installationssoftwaren.

Hvis cd'en ikke starter automatisk, skal du klikke på Start→Kør, indtast D:\setup.exe (hvor D er drevbogstavet for din cd), og klik derefter på OK.

6. Når skærbilledet med *drivere og hjælpeprogrammer* vises, skal du klikke på Personlig installation - Installer printeren til brug alene på denne computer for at installere yderligere software på din printer.
7. Vælg printeren i rullemenuen.
8. Vælg Standardinstallation (anbefalet), og klik derefter på Installer.

Når alle filer er installeret på din computer, vises skærbilledet Tillykke!

9. Klik på Udskriv en testside for at kontrollere printerinstallationen.
10. Klik på Udfør for at afslutte, når testsiden er udskrevet.

Brug af Windows Me med et USB- eller parallelkabel



BEMÆRK: Windows XP Professional kræver, at du har administratorrettigheder for at installere printerdrivere på computeren.

Når du har isat kablet og tændt for printeren, vises guiden Ny hardware fundet på skærmen.

1. Sæt cd'en med *drivere og hjælpeprogrammer* i din computer.

Guiden søger automatisk efter en passende driver.

2. Rul gennem listen med drivere, indtil du ser, at D:\Drivers\Print\Win_2kXP\dkaay2da.inf er valgt i placeringskolonnen. I stedet for D:\ ser du bogstavet for dit cd-drev.
3. Klik på Næste.

Guiden kopierer alle de nødvendige filer og installerer printerdriverne.

4. Klik på Afslut, når softwaren er installeret.
5. Cd'en med *drivere og hjælpeprogrammer* starter automatisk installationssoftwaren.

Hvis cd'en ikke starter automatisk, skal du klikke på Start→Kør, indtast D:\setup.exe (hvor D er drevbogstavet for din cd), og klik derefter på OK.

6. Når skærmbilledet med *drivere og hjælpeprogrammer* vises, skal du klikke på Personlig installation - Installer printeren til brug alene på denne computer for at installere yderligere software på din printer.
7. Vælg printeren i rullemenuen.
8. Vælg Standardinstallation (anbefalet), og klik derefter på Installer.

Når alle filer er installeret på din computer, vises skærmbilledet Tillykke!

9. Klik på Udskriv en testside for at kontrollere printerinstallationen.
10. Klik på Udfør for at afslutte, når testsiden er udskrevet.

Brug af Windows 2003 Server med et USB- eller parallelkabel

Når du har isat kablet og tændt for printeren, vises guiden Ny hardware fundet på skærmen.

1. Sæt cd'en med *drivere og hjælpeprogrammer* i din computer.

Guiden søger automatisk efter en passende driver.

2. Rul gennem listen med drivere, indtil du ser, at D:\Drivers\Print\Win_2kXP\dkaay2da.inf er valgt i placeringskolonnen. I stedet for D:\ ser du bogstavet for dit cd-drev.
3. Klik på Næste.

Guiden kopierer alle de nødvendige filer og installerer printerdriverne.

4. Klik på Afslut, når softwaren er installeret.
5. Cd'en med *drivere og hjælpeprogrammer* starter automatisk installationssoftwaren.

Hvis cd'en ikke starter automatisk, skal du klikke på Start→Kør, indtast D:\setup.exe (hvor D er drevbogstavet for din cd), og klik derefter på OK. Når skærmbilledet med filindlæsning vises, skal du klikke på Åbn.

6. Når skærmbilledet med *drivere og hjælpeprogrammer* vises, skal du klikke på Personlig installation

- Installer printeren til brug alene på denne computer for at installere yderligere software på din printer.
 - 7. Vælg printeren i rullemenuen.
 - 8. Vælg Standardinstallation (anbefalet), og klik derefter på Installer.
- Når alle filer er installeret på din computer, vises skærbilledet Tillykke!
- 9. Klik på Udskriv en testside for at kontrollere printerinstallationen.
 - 10. Klik på Udfør for at afslutte, når testsiden er udskrevet.
-

Brug af Windows 2000 med et USB- eller parallelkabel

Når du har isat kablet og tændt for printeren, vises guiden Ny hardware fundet på skærmen.

- 1. Isæt cd'en med *drivere og hjælpeprogrammer*, og klik på Næste.
- 2. Vælg Søg efter en passende driver, og klik derefter på Næste.
- 3. Vælg Angiv kun en placering, og klik derefter på Næste.
- 4. Find printerdriverens placering på cd'en med *drivere og hjælpeprogrammer*.

D:\Drivers\Print\Win_2kXP\

Erstat D:\ med bogstavet på dit cd-drev (indtast f.eks. D:\ , hvis D er drevbogstavet på din cd).

- 5. Klik på Åbn, og klik derefter på OK.
- 6. Klik på Næste for at installere den viste driver.

D:\Drivers\Print\Win_2kXP\dkaay2da.inf

- 7. Klik på Afslut, når softwaren er installeret.
- 8. Cd'en med *drivere og hjælpeprogrammer* starter automatisk installationssoftwaren.

Hvis cd'en ikke starter automatisk, skal du klikke på Start→Kør, indtast D:\setup.exe (hvor D er drevbogstavet for din cd), og klik derefter på OK.

- 9. Når skærbilledet med *drivere og hjælpeprogrammer* vises, skal du klikke på Personlig installation - Installer printeren til brug alene på denne computer for at installere yderligere software på din printer.
- 10. Vælg printeren i rullemenuen.
- 11. Vælg Standardinstallation (anbefalet), og klik derefter på Installer.

Når alle filer er installeret på din computer, vises skærmbilledet Tillykke!

12. Klik på Udskriv en testside for at kontrollere printerinstallationen.
13. Klik på Udfør for at afslutte, når testsiden er udskrevet.

Brug af Windows NT med et parallelkabel

 **BEMÆRK:** Du skal have administratorrettigheder for at installere printerdrivere på computeren.

1. Isæt cd'en med *Drivere og værktøjer*.
2. Når skærmbilledet med *drivere og hjælpeprogrammer* vises, skal du klikke på Personlig installation - Installer printeren til brug alene på denne computer for at installere yderligere software på din printer.
3. Vælg printeren i rullemenuen.
4. Vælg Standardinstallation (anbefalet), og klik derefter på Installer.

Når alle filer er installeret på din computer, vises skærmbilledet Tillykke!

5. Klik på Udfør for at lukke skærmbilledet med *drivere og hjælpeprogrammer*.

Brug af Windows Me med et USB- eller parallelkabel

 **BEMÆRK:** Afhængigt af den software og de printere, der allerede er installeret på computeren, kan skærmbillederne afvige fra disse instruktioner.

Hvis du tilslutter printeren ved hjælp af et USB-kabel, skal du både installere en USB-portdriver og en brugerdefineret printerdriver.

Når du tilslutter kablet og tænder for printeren og computeren, vises skærmbilledet guiden Tilføj ny hardware på skærmen.

1. Isæt cd'en med *Drivere og værktøjer*.

Hvis du bruger et USB-kabel, søger guiden automatisk efter USB-driveren på cd'en og installerer den.

Hvis du bruger et parallelkabel, skal du gå videre til [trin 3](#).

2. Når USB-portdriveren er fundet, skal du klikke på Afslut.
3. Vælg Søg automatisk efter den bedste driver (anbefales), og klik derefter på Næste.

Guiden søger efter en printerdriver.

4. Vælg **D:\Drivers\Print\Win_9xme\<your language folder>\ dkaay2da.inf** fra listen på skærmen (hvor *D* er drevbogstavet på din cd), og klik derefter på OK.
5. Klik på Næste for at installere printerdriveren.
6. Klik på Næste for at udføre installationen.
7. Brug standardprinternavnet (f.eks. Dell Laserprinter 1710), eller indtast et entydigt navn til din printer, og klik derefter på Næste.
8. Klik på Ja (anbefales), og klik derefter på Udfør for at udskrive en testside.
9. Klik på Ja for at lukke vinduet, når testsiden er udskrevet.
10. Klik på Udfør for at afslutte installationen og lukke guiden.
11. Cd'en med *drivere og hjælpeprogrammer* starter automatisk installationssoftwaren.

Hvis cd'en ikke starter automatisk, skal du klikke på Start→Kør, indtast D:\setup.exe (hvor D er drevbogstavet for din cd), og klik derefter på OK.

12. Når skærbilledet med *drivere og hjælpeprogrammer* vises, skal du klikke på Personlig installation - Installer printeren til brug alene på denne computer for at installere yderligere software på din printer.
13. Vælg printeren i rullemenuen.
14. Vælg Standardinstallation (anbefalet), og klik derefter på Installer.

Når alle filer er installeret på din computer, vises skærbilledet Tillykke!

15. Klik på Udfør for at lukke skærbilledet med *drivere og hjælpeprogrammer*.

Brug af Windows 98 SE med et USB- eller parallelkabel

 **BEMÆRK:** Afhængigt af den software og de printere, der allerede er installeret på computeren, kan skærbillederne afvige fra disse instruktioner.

Hvis du tilslutter printeren ved hjælp af et USB-kabel, skal du både installere en USB-portdriver og en brugerdefineret printerdriver.

Når du har isat kablet og tændt for printeren, vises guiden Ny hardware fundet på skærmen.

1. Isæt cd'en med *drivere og hjælpeprogrammer*, og klik på Næste.
2. Vælg Søg efter en passende driver, og klik derefter på Næste.
3. Hvis du bruger et USB-kabel, skal du *kun* vælge cd-drev og derefter klikke på Næste.

Hvis du bruger et parallelkabel, skal du gå videre til [trin 8](#).

4. Når guiden har fundet USB-portdriveren, skal du klikke på Næste.
5. Når USB-portdriveren er installeret, skal du klikke på Udfør.

Guiden beder dig om at søge efter nye drivere.

6. Klik på Næste for at søge efter en printerdriver.
7. Vælg Søg efter en passende driver, og klik derefter på Næste.
8. Vælg Angiv kun en placering, og klik derefter på Næste.
9. Find printerdriverens placering på cd'en med *drivere og hjælpeprogrammer*.

D:\Drivers\Print\Win_9xme\\dkaay2da.inf

10. Fremhæv driveren, og vælg derefter at installere den opdaterede driver (anbefales).
11. Klik på Næste.
12. Klik på Næste for at udføre installationen.
13. Brug standardprinternavnet (f.eks. Dell Laserprinter 1710), eller indtast et entydigt navn til din printer, og klik derefter på Næste.
14. Vælg Ja (anbefales) for at udskrive en testside, og klik derefter på Udfør.

Alle de nødvendige filer installeres på computeren.

15. Klik på Ja for at lukke vinduet, når testsiden er udskrevet.
16. Klik på Udfør for at afslutte installationen.
17. Cd'en med *drivere og hjælpeprogrammer* starter automatisk installationssoftwaren.

Hvis cd'en ikke starter automatisk, skal du klikke på Start→Kør, indtast D:\setup.exe (hvor D er drevbogstavet for din cd), og klik derefter på OK.

18. Når skærbilledet med *drivere og hjælpeprogrammer* vises, skal du klikke på Personlig installation - Installer printeren til brug alene på denne computer for at installere yderligere software på din printer.
19. Vælg printerens i rullemenuen.
20. Vælg Standardinstallation (anbefalet), og klik derefter på Installer.

Når alle filer er installeret på din computer, vises skærbilledet Tillykke!

21. Klik på Udfør for at lukke skærbilledet med *drivere og hjælpeprogrammer*.
-

Brug af Macintosh OS 9.2 og OS 10.2

De fleste nutidige Macintosh-drev kan hentes på Dells websted.

1. Gå til support.dell.com, og klik på Small Business.
2. Under Product Support, klik på Downloads & Drivers.
3. I rullelisten Product Model, vælg Printer, og vælg så 1710n (Network Laser).
4. Klik på pile-ikonet arrow.
5. Fra rullelisten Select Your Download Category, vælg Printer Drivers.
6. Fra rullelisten Select an Operating System, vælg Not Applicable.
7. Fra rullelisten Select an Operating System Language, vælg dit sprog.
8. Klik på Send.
9. Under Printer Drivers, vælg din printer fra listen.
10. Under Driver, vælg din printer fra listen.
11. Klik på drevets filnavn.
12. Vælg Download Now Using HTTP eller Download Now Using FTP.
13. Klik på I agree.
14. Vælg Save to Disk, og klik OK.
15. Vælg et sted at gemme den, og klik på Save.
16. Find frem til filen på din computer, og dobbeltklik på den for at starte installationsprogrammet.
17. Når installationprogrammet starter, klik på Continue.
18. Fortsæt ved at følge de instruktioner, som installationprogrammet viser på skærmen.



Indstilling af netværksudskrivning

- [Direkte tilslutning med et netværkskabel \(ved hjælp af en printserver\)](#)
 - [Direkte tilslutning med et netværkskabel \(ingen printserver\)](#)
 - [Lokal tilslutning med et USB- eller parallelkabel \(ved hjælp af en printserver\)](#)
 - [Delt udskrivning](#)
-

Direkte tilslutning med et netværkskabel (ved hjælp af en printserver)

En printserver er en angivet computer, der centralt styrer alle klientudskriftsjob. Hvis du deler din printer i et lille arbejdsgruppemiljø og vil kontrollere alle udskriftsjob på netværket, skal du følge disse instruktioner for at knytte printeren til en printserver.

Udskriv og kontroller netværksindstillingssiden

1. Når indikatoren Klar/Data  er tændt, skal du trykke på og frigive Fortsæt  for at udskrive en side med menuindstillinger og en netværksindstillingsside.
2. Under overskriften Standardnetværkskort på netværksindstillingssiden, skal du kontrollere, at status er tilsluttet.

Hvis status er ikke-tilsluttet:

- o Kontroller, at Ethernet-kablet er sat korrekt i stikket bag på printeren.
 - o Sæt Ethernet-kablet i en stikkontakt på væggen.
3. Under overskriften "TCP/IP" på netværksindstillingssiden skal du kontrollere, at IP-adresse, netmaske og gateway er, hvad du forventede.
 4. Send et ping-signal til printeren, og kontroller, at den svarer. Skriv f.eks. "ping" efterfulgt af printerens nye IP-adresse (f.eks. `ping 192.168.0.11`) ved en kommandoprompt på en netværkscomputer:

```
ping xxx.xxx.xxx.xxx
```

Hvis printeren er aktiv på netværket, modtager du et svar.

5. Hvis printeren ikke svarer, eller hvis IP-adressen ikke er, hvad du forventer:
 - a. Sæt cd'en med *drivere og hjælpeprogrammer* i din computer.
 - b. Cd'en med *drivere og hjælpeprogrammer* starter automatisk installationssoftwaren.

Hvis cd'en ikke starter automatisk, skal du klikke på Start→ Kør, indtaste **D:\setup.exe** (hvor D er drevbogstavet på din cd) og derefter klikke på OK.

- c. Når skærmbilledet med *drivere og hjælpeprogrammer* vises, skal du klikke på værktøjet Angiv IP-adresse.
- d. Vælg printeren på listen "Konfigurer printservere", og klik derefter på TCP/IP-indstillinger.
- e. Foretag de ønskede ændringer, og klik derefter på OK.
- f. Klik på Luk.
- g. Udskriv og kontroller netværksindstillingssiden for at kontrollere dine ændringer.

Deaktiver Windows XP-firewall

Hvis din printer er sluttet direkte til et netværk, og en Windows XP-firewall er aktiveret, kan du ikke få vist netværksprinter(e), når du kører printerinstallationssoftware. For at forhindre denne situation skal du deaktivere Windows XP-firewall, inden du installerer printersoftware. Udfør følgende trin for at deaktivere eller aktivere din XP-firewall.



BEMÆRK: Dell anbefaler, at du aktiverer Windows XP-firewall, efter at du har installeret printersoftware. Aktivering af Windows XP-firewall, efter at du har installeret printersoftware, begrænser ikke brugen af din netværksprinter.

1. Klik på Start→ Hjælp og support.
2. I feltet Søg skal du indtaste `firewall` og klikke på den grønne pil.
3. I feltet Vælg en opgave skal du klikke på Aktiver eller deaktivér firewall til Internetforbindelse og derefter følge instruktionerne på skærmen.

Når du har deaktiveret Windows XP-firewall, skal du fortsætte med printerinstallation.

Kør installationssoftwaren

1. Sæt cd'en med *drivere og hjælpeprogrammer* i din computer.
2. Cd'en med *drivere og hjælpeprogrammer* starter automatisk installationssoftwaren.

Hvis cd'en ikke starter automatisk, skal du klikke på Start→Kør. Indtast `D:\setup.exe` (hvor D er drevbogstavet på din cd), og klik derefter på OK.

3. Når skærmen med *drivere og hjælpeprogrammer* vises, skal du klikke på Netværksinstallation - Installer printeren til brug på et netværk.
4. Til lokal installation skal du vælge Installer printeren på denne computer og derefter klikke på Næste.



Til fjerninstallation:

- a. Vælg Installer printeren på en eller flere fjerncomputere, og klik derefter på Næste.
 - b. Indtast administratorbrugernavn og -adgangskode, og klik derefter på Tilføj.
 - c. Vælg klienter eller servere, og klik derefter på Næste.
5. Vælg den netværksprinter, som du vil installere. Hvis du ikke kan se printeren på listen, skal du klikke på Opdater for at opdatere listen eller klikke på Tilføj printer for at tilføje en printer på netværket.
 6. Vælg Jeg konfigurerer denne printer på en server, og klik derefter på Næste.
 7. Vælg din printer på listen. Du kan ændre printernavnet ved at indtaste et nyt navn i feltet Printernavn.
 8. Hvis du vil give andre brugere på netværket adgang til printeren, skal du vælge Del denne printer med andre computere og indtaste et sharenavn, som brugerne let kan identificere.
 9. Klik på Næste.
 10. Vælg den software og dokumentation, du ønsker at installere, og klik derefter på Installer.
 11. Når skærbilledet Tillykke! vises, skal du vælge, om du vil genstarte computeren. Klik derefter på Udfør.
-

Direkte tilslutning med et netværkskabel (ingen printserver)

Hvis du deler din printer i et lille arbejdsgruppemiljø og vil kontrollere alle udskriftsjob på netværket, skal du følge disse instruktioner for at knytte printeren direkte til en klientcomputer.

Udskriv og kontroller netværksindstillingssiden

1. Når indikatoren Klar/Data  er tændt, skal du trykke på og frigive Fortsæt  for at udskrive en side med menuindstillinger og en netværksindstillingsside.
2. Under overskriften Standardnetværkskort på netværksindstillingssiden, skal du kontrollere, at status er tilsluttet.

Hvis status er ikke-tilsluttet:

- o Kontroller, at Ethernet-kablet er sat korrekt i stikket bag på printeren.
 - o Sæt Ethernet-kablet i en stikkontakt på væggen.
3. Under overskriften "TCP/IP" på netværksindstillingssiden skal du kontrollere, at IP-adresse, netmaske og gateway er, hvad du forventede.

4. Send et ping-signal til printeren, og kontroller, at den svarer. Skriv f.eks. "ping" efterfulgt af printerens nye IP-adresse (f.eks. `ping 192.168.0.11`) ved en kommandoprompt på en netværkscomputer:

```
ping xxx.xxx.xxx.xxx
```

Hvis printeren er aktiv på netværket, modtager du et svar.

5. Hvis printeren ikke svarer, eller hvis IP-adressen ikke er, hvad du forventer:

- a. Sæt cd'en med *drivere og hjælpeprogrammer* i din computer.
- b. Cd'en med *drivere og hjælpeprogrammer* starter automatisk installationssoftwaren.

Hvis cd'en ikke starter automatisk, skal du klikke på Start→ Kør, indtaste **D:\setup.exe** (hvor D er drevbogstavet på din cd) og derefter klikke på OK.

- c. Når skærbilledet med *drivere og hjælpeprogrammer* vises, skal du klikke på værktøjet Angiv IP-adresse.
- d. Vælg printeren på listen "Konfigurer printservere", og klik derefter på TCP/IP-indstillinger.
- e. Foretag de ønskede ændringer, og klik derefter på OK.
- f. Klik på Luk.
- g. Udskriv og kontroller netværksindstillingssiden for at kontrollere dine ændringer.

Installer printerdrivere på alle klienter

1. Sæt cd'en med *drivere og hjælpeprogrammer* i din computer.
2. Cd'en med *drivere og hjælpeprogrammer* starter automatisk installationssoftwaren.

Hvis cd'en ikke starter automatisk, skal du klikke på Start→Kør. Indtast D:\setup.exe (hvor D er drevbogstavet på din cd), og klik derefter på OK.

3. Når skærmen med *drivere og hjælpeprogrammer* vises, skal du klikke på Netværksinstallation - Installer printeren til brug på et netværk.
4. Vælg Installer printeren på en eller flere fjerncomputere, og klik derefter på Næste.
5. Indtast administratorbrugernavn og -adgangskode, og klik derefter på Tilføj.
6. Vælg klienter eller servere, og klik derefter på Næste.
7. Vælg den netværksprinter, som du vil installere, og klik derefter på Næste. Hvis du ikke kan se printeren på listen, skal du klikke på Opdater for at opdatere listen eller klikke på Tilføj printer for at tilføje en printer på netværket.
8. Vælg din printer på listen. Du kan ændre printernavnet ved at indtaste et nyt navn i feltet Printernavn.

9. Hvis du vil give andre brugere på netværket adgang til printeren, skal du vælge Del denne printer med andre computere og indtaste et sharenavn, som brugerne let kan identificere.
10. Klik på Næste.
11. Vælg den software og dokumentation, du ønsker at installere, og klik derefter på Installer.
12. Når skærbilledet Tillykke! vises, skal du udskrive en testside for at bekræfte, at softwaren er installeret korrekt.
13. Klik på Udfør for at afslutte.

Lokal tilslutning med et USB- eller parallelkabel (ved hjælp af en printserver)

Hvis du tilslutter printeren med et USB-kabel eller et parallelkabel og ønsker at dele den med flere brugere, skal du følge disse instruktioner for at knytte printeren til en printserver.

 **BEMÆRK:** Brug et netværkskabel til at slutte printeren til Dell Printer Configuration Web Tool. Dette program er ikke tilgængeligt, når printeren er sluttet til en computer med et USB- eller parallelkabel.

Installer printerdrivere på serveren

Du skal udføre Microsofts Plug and Play, inden du installerer den brugerdefinerede driver fra cd'en med *drivere og hjælpeprogrammer*.

Linux-brugere, se dokumentationen, der findes på cd'en med *Drivere og hjælpeprogrammer* for at få installationsinstruktioner. For at få adgang til dokumentationen skal du gennemse mappen `unix\docs` på cd'en.

| |
|---|
| Printserverens operativsystem |
| Brug af Windows XP Professional x64 med et USB- eller parallelkabel |
| Brug af Windows XP med et USB- eller parallelkabel |
| Brug af Windows 2003 Server med et USB- eller parallelkabel |
| Brug af Windows 2000 med et USB- eller parallelkabel |
| Brug af Windows NT med et parallelkabel |
| Brug af Windows Me med et USB- eller parallelkabel |
| Brug af Windows 98 SE med et USB- eller parallelkabel |
| Brug af Macintosh OS 9.2 og OS 10.2 |

[Brug af Windows XP Professional x64 med et USB- eller parallelkabel](#)

 **BEMÆRK:** Windows XP Professional x64 kræver, at du har administratorrettigheder for at installere printerdrivere på computeren.

Når du har isat kablet og tændt for printeren, vises guiden Ny hardware fundet på skærmen.

1. Sæt cd'en med *drivere og hjælpeprogrammer* i din computer.

Guiden søger automatisk efter en passende driver.

2. Rul gennem listen med drivere, indtil du ser, at D:\Drivers\Print\x64\dkaayb40.inf er valgt i placeringskolonnen. I stedet for D:\ ser du bogstavet for dit cd-drev.
3. Klik på Næste.

Guiden kopierer alle de nødvendige filer og installerer printerdriverne.

4. Klik på Afslut, når softwaren er installeret.
5. [Kør installationssoftwaren.](#)

Brug af Windows Me med et USB- eller parallelkabel

 **BEMÆRK:** Windows XP Professional kræver, at du har administratorrettigheder for at installere printerdrivere på computeren.

Når du har isat kablet og tændt for printeren, vises guiden Ny hardware fundet på skærmen.

1. Sæt cd'en med *drivere og hjælpeprogrammer* i din computer.

Guiden søger automatisk efter en passende driver.

2. Rul gennem listen med drivere, indtil du ser, at D:\Drivers\Print\Win_2kXP\dkaay2da.inf er valgt i placeringskolonnen. I stedet for D:\ ser du bogstavet for dit cd-drev.
3. Klik på Næste.

Guiden kopierer alle de nødvendige filer og installerer printerdriverne.

4. Klik på Afslut, når softwaren er installeret.
5. [Kør installationssoftwaren.](#)

Brug af Windows 2003 Server med et USB- eller parallelkabel

Når du har isat kablet og tændt for printeren, vises guiden Ny hardware fundet på skærmen.

1. Sæt cd'en med *drivere og hjælpeprogrammer* i din computer.

Guiden søger automatisk efter en passende driver.

2. Rul gennem listen med drivere, indtil du ser, at D:\Drivers\Print\Win_2kXP\dkaay2da.inf er valgt i placeringskolonnen. I stedet for D:\ ser du bogstavet for dit cd-drev.
3. Klik på Næste.

Guiden kopierer alle de nødvendige filer og installerer printerdriverne.

4. Klik på Afslut, når softwaren er installeret.
5. [Kør installationssoftwaren.](#)

Brug af Windows 2000 med et USB- eller parallelkabel

Når du har isat kablet og tændt for printeren, vises guiden Ny hardware fundet på skærmen.

1. Isæt cd'en med *drivere og hjælpeprogrammer*, og klik på Næste.
2. Vælg Søg efter en passende driver, og klik derefter på Næste.
3. Vælg Angiv kun en placering, og klik derefter på Næste.
4. Find printerdriverens placering på cd'en med *drivere og hjælpeprogrammer*.

D:\Drivers\Print\Win_2kXP\

Erstat D:\ med bogstavet på dit cd-drev (indtast f.eks. D:\ , hvis D er drevbogstavet på din cd).

5. Klik på Åbn, og klik derefter på OK.
6. Klik på Næste for at installere den viste driver.

D:\Drivers\Print\Win_2kXP\dkaay2da.inf

7. Klik på Afslut, når softwaren er installeret.
8. [Kør installationssoftwaren.](#)

Brug af Windows NT med et parallelkabel



BEMÆRK: Du skal have administratorrettigheder for at installere printerdriverne på computeren.

[Kør installationssoftwaren.](#)

Brug af Windows Me med et USB- eller parallelkabel

 **BEMÆRK:** Afhængigt af den software og de printere, der allerede er installeret på computeren, kan skærbillederne afvige fra disse instruktioner.

Hvis du tilslutter printeren ved hjælp af et USB-kabel, skal du både installere en USB-portdriver og en brugerdefineret printerdriver.

Når du tilslutter kablet og tænder for printeren og computeren, vises skærbilledet guiden Tilføj ny hardware på skærmen.

1. Isæt cd'en med *Drivere og værktøjer*.

Hvis du bruger et USB-kabel, søger guiden automatisk efter USB-driveren på cd'en og installerer den.

Hvis du bruger et parallelkabel, skal du gå videre til [trin 3](#).

2. Når USB-portdriveren er fundet, skal du klikke på Afslut.
3. Vælg Søg automatisk efter den bedste driver (anbefales), og klik derefter på Næste.

Guiden søger efter en printerdriver.

4. Vælg **D:\Drivers\Print\Win_9xme\<your language folder>\ dkaay2da.inf** fra listen på skærmen (hvor *D* er drevbogstavet på din cd), og klik derefter på OK.
5. Klik på Næste for at installere printerdriveren.
6. Klik på Næste for at udføre installationen.
7. Brug standardprinternavnet (f.eks. Dell Laserprinter 1710), eller indtast et entydigt navn til din printer, og klik derefter på Næste.
8. Klik på Ja (anbefales), og klik derefter på Udfør for at udskrive en testside.
9. Klik på Ja for at lukke vinduet, når testsiden er udskrevet.
10. Klik på Udfør for at afslutte installationen og lukke guiden.
11. [Kør installationssoftwaren](#).

Brug af Windows 98 SE med et USB- eller parallelkabel

 **BEMÆRK:** Afhængigt af den software og de printere, der allerede er installeret på computeren, kan skærbillederne afvige fra disse instruktioner.

Hvis du tilslutter printeren ved hjælp af et USB-kabel, skal du både installere en USB-portdriver og en brugerdefineret printerdriver.

Når du har isat kablet og tændt for printeren, vises guiden Ny hardware fundet på skærmen.

1. Isæt cd'en med *drivere og hjælpeprogrammer*, og klik på Næste.

2. Vælg Søg efter en passende driver, og klik derefter på Næste.
3. Hvis du bruger et USB-kabel, skal du *kun* vælge cd-drev og derefter klikke på Næste.

Hvis du bruger et parallelkabel, skal du gå videre til [trin 8](#).

4. Når guiden har fundet USB-portdriveren, skal du klikke på Næste.
5. Når USB-portdriveren er installeret, skal du klikke på Udfør.

Guiden beder dig om at søge efter nye drivere.

6. Klik på Næste for at søge efter en printerdriver.
7. Vælg Søg efter en passende driver, og klik derefter på Næste.
8. Vælg Angiv kun en placering, og klik derefter på Næste.
9. Find printerdriverens placering på cd'en med *drivere og hjælpeprogrammer*.

D:\Drivers\Print\Win_9xme*<your language folder>*\dkaay2da.inf

10. Fremhæv driveren, og vælg derefter at installere den opdaterede driver (anbefales).
11. Klik på Næste.
12. Klik på Næste for at udføre installationen.
13. Brug standardprinternavnet (f.eks. Dell Laserprinter 1710), eller indtast et entydigt navn til din printer, og klik derefter på Næste.
14. Vælg Ja (anbefales) for at udskrive en testside, og klik derefter på Udfør.

Alle de nødvendige filer installeres på computeren.

15. Klik på Ja for at lukke vinduet, når testsiden er udskrevet.
16. Klik på Udfør for at afslutte installationen.
17. [Kør installationssoftwaren](#).

Brug af Macintosh OS 9.2 og OS 10.2

De nyeste Macintosh-drev kan hentes på Dells websted.

1. Gå til support.dell.com, og klik på Small Business.
2. Under Product Support, klik Downloads & Drivers.
3. Fra rullelisten Product Model, vælg Printer, og vælg så 1710n (Network Laser).

4. Klik på pile-ikonet.
5. Fra rullelisten Select Your Download Category, vælg Printer Drivers.
6. Fra rullelisten Select an Operating System, vælg Not Applicable.
7. Fra rullelisten Select an Operating System Language, vælg dit sprog
8. Klik på Send.
9. Under Printer Drivers, vælg din printer på listen.
10. Under Driver, vælg din printer på listen.
11. Klik på drevets filnavn.
12. Vælg Download Now Using HTTP eller Download Now Using FTP.
13. Klik på I agree.
14. Vælg Save to Disk, og klik OK.
15. Vælg et sted at gemme den, og klik Save.
16. Find filen på din computer og dobbeltklik på den for at starte installationsprogrammet.
17. Når installationsprogrammet starter, klik Continue.
18. Fortsæt ved at følge de instruktioner, der vises på installationsprogrammet.

Kør installationssoftwaren

1. Sæt cd'en med *drivere og hjælpeprogrammer* i din computer.
2. Cd'en med *drivere og hjælpeprogrammer* starter automatisk installationssoftwaren.

Hvis cd'en ikke starter automatisk, skal du klikke på Start→Kør. Indtast D:\setup.exe (hvor D er drevbogstavet på din cd), og klik derefter på OK. På Windows 2003 Server skal du klikke på Åbn i skærbilledet Filoverførsel.

3. Når skærmen med *drivere og hjælpeprogrammer* vises, skal du klikke på Netværksinstallation - Installer printeren til brug på et netværk.
4. Til lokal installation skal du vælge Installer printeren på denne computer og derefter klikke på Næste.

Til fjerninstallation:

- a. Vælg Installer printeren på en eller flere fjerncomputere, og klik derefter på Næste.
- b. Indtast administratorbrugernavn og -adgangskode, og klik derefter på Tilføj.
- c. Vælg klienter eller servere, og klik derefter på Næste.

5. Vælg den netværksprinter, som du vil installere. Hvis du ikke kan se printeren på listen, skal du klikke på Opdater for at opdatere listen eller klikke på Tilføj printer for at tilføje en printer på netværket.
 6. Vælg Jeg konfigurerer denne printer på en server, og klik derefter på Næste.
 7. Vælg din printer på listen. Du kan ændre printernavnet ved at indtaste et nyt navn i feltet Printernavn.
 8. Hvis du vil give andre brugere på netværket adgang til printeren, skal du vælge Del denne printer med andre computere og indtaste et sharenavn, som brugerne let kan identificere.
 9. Klik på Næste.
 10. Vælg den software og dokumentation, du ønsker at installere, og klik derefter på Installer.
 11. Når skærmbilledet Tillykke! vises, skal du vælge, om du vil genstarte computeren. Klik derefter på Udfør.
-

Delt udskrivning

Du kan bruge Microsofts Point and Print eller Peer-to-Peer til at dele en printer på netværket med et USB- eller parallelkabel. For at kunne bruge en af disse metoder skal du først dele printeren og derefter installere den delte printer på klientcomputerne.

Hvis du bruger en af disse Microsoft-metoder, har du ikke alle Del-funktioner, f.eks. Status Monitor, der installeres med cd'en med *drivere og hjælpeprogrammer*.

Del printeren

1. Kun til Windows XP: Klik på Start→Kontrolpanel→Printere og anden hardware→Printere og faxenheder.

Til alle andre: Klik på Start→Indstillinger→Printere.
2. Vælg Dell Laserprinter 1710.
3. Klik på Filer→Deling.
4. Klik på If you understand the security risk but want to share printers without running the wizard, click here.
5. Vælg Just enable printer sharing, og klik derefter på OK.
6. Vælg Del denne printer, og indtast derefter et navn i afkrydsningsfeltet Delt navn.
7. Klik på Additional Drivers, og vælg operativsystemerne på alle netværksklienter, der udskriver til denne printer.
8. Klik på OK.

Hvis du mangler filer, bliver du måske bedt om at indsætte serverens operativsystem-cd.

Sådan kontrollerer du, at printeren er delt:

- Kontroller, at printerobjektet i mappen Printere viser, at den er delt. I Windows 2000 vises f.eks. en hånd under printerikonet.
- Gennemse Netværkssteder eller Andre computere. Find serverens værtsnavn, og se efter det delte navn, du tildelte printeren.

Nu, hvor printeren er delt, kan du installere printeren på netværksklienter ved hjælp af "point and print" eller "peer-to-peer".

Installer den delte printer på klientcomputere

Point and Print

Denne metode er normalt den bedste udnyttelse af systemressourcer. Serveren håndterer driverændringer og jobbehandling. Således kan netværksklienter vende tilbage til programmer meget hurtigere.

Hvis du bruger Point and Print, kopieres et undersæt med driveroplysninger fra printserveren til klientcomputeren. Dette er netop nok oplysninger til at sende et udskriftsjob til printeren.

1. På Windows-skrivebordet på klientcomputeren skal du dobbeltklikke på Netværkssteder eller Andre computere.
2. Find printservercomputerens værtsnavn, og dobbeltklik derefter på værtsnavnet.
3. Højreklik på det delte printernavn, og klik derefter på Installer eller Tilslut.

Vent nogle få minutter på, at driveroplysningerne kopieres fra printservercomputeren til klientcomputeren og på, at et nyt printerobjekt tilføjes til mappen Printere. Den tid, dette varer, varierer alt efter netværkstrafikken og andre faktorer.

4. Luk Netværkssteder eller Andre computere.
5. Udskriv en testside for at kontrollere printerinstallationen.
6. Kun til Windows XP: Klik på Start→Kontrolpanel→Printere og anden hardware→Printere og faxenheder.

Til alle andre: Klik på Start→Indstillinger→Printere.

7. Vælg den printer, du lige har oprettet.
8. Klik på Filer→Egenskaber.
9. Klik på Udskriv testside under fanen Generelt.

Når en testside udskrives korrekt, er printerkonfigurationen fuldført.

Peer-to-Peer

Hvis du bruger Peer-to-Peer, bliver printerdriveren helt installeret på hver klientcomputer. Netværksklienter bevarer kontrollen over driverændringer. Klientcomputeren håndterer behandlingen af udskriftsjobbet.

1. Kun til Windows XP: Klik på Start→Kontrolpanel→Printere og anden hardware→Printere og faxenheder.

Til alle andre: Klik på Start→Indstillinger→Printere.

2. Klik på Tilføj printer for at starte guiden Tilføj printer.
3. Klik på Netværksprintserver.
4. Vælg netværksprinterens navn på listen Deltede printere. Indtast stien for printerens navn i tekstboksen, hvis printerens navn ikke står på listen.

Eksempel: \\<printserverens værtsnavn>\<delt printernavn>

Printserverens værtsnavn er navnet på den printservercomputer, som identificerer den over for netværket. Den delte printerens navn er det navn, der blev tildelt under printserverinstallationsprocessen.

5. Klik på OK.

Hvis dette er en ny printer, bliver du muligvis bedt om at installere en printerdriver. Hvis der ikke er en systemdriver tilgængelig, skal du oplyse en sti til tilgængelige drivere.

6. Vælg, om denne printer skal være standardprinter for klienten, og klik derefter på Afslut.
7. Udskriv en testside for at kontrollere printerinstallationen:
 - a. Kun til Windows XP: Klik på Start→Kontrolpanel→Printere og anden hardware→Printere og faxenheder.

Til alle andre: Klik på Start→Indstillinger→Printere.

- b. Vælg den printer, du lige har oprettet.
- c. Klik på Filer→Egenskaber.
- d. Klik på Udskriv testside under fanen Generelt.

Når en testside udskrives korrekt, er printerkonfigurationen fuldført.

Softwareoversigt

- [Dell™ Toner Management System](#)
- [Dell Local Printer Settings Utility](#)
- [Installation af IP-adressehjælpeprogram](#)
- [Afinstallationsprogram til Dell-printersoftware](#)
- [Driverprofiler](#)
- [Dell Printer Configuration Web Tool](#)

Brug cd'en med *drivere og hjælpeprogrammer*, der fulgte med din printer for at installere en kombination af programmer afhængigt af dit operativsystem.

 **BEMÆRK:** Hvis du købte din printer og computer separat, skal du bruge cd'en med *Drivere og hjælpeprogrammer* til at installere disse programmer.

 **BEMÆRK:** Disse programmer kan ikke fås med Linux eller Macintosh.

Dell™ Toner Management System

Status Monitor Center

 **BEMÆRK:** Dette program er ikke tilgængeligt med Windows 98 SE eller Me, eller når printeren er sluttet lokalt til en computer.

Brug Status Monitor Center til at styre flere statusmonitører.

- Dobbeltklik på et printernavn for at åbne dens statusmonitor, eller vælg **Kør** for at åbne en Status Monitor til en bestemt printer.
- Vælg **Vis** for at ændre udseendet på listen over printere.
- Vælg **Hjælp** for at læse onlinehjælpen.

Udskrivning af statusvindue

 **BEMÆRK:** Dette program er ikke tilgængeligt med Windows NT, 98 SE, eller Me, eller når printeren er sluttet til et netværk.

Vinduet Udskrivningsstatus viser printerens status (printer er klar, printer er offline og fejl-kontroller printer) og navnet på jobbet, når du sender et job til udskrivning.

Vinduet Udskrivningsstatus viser også tonerniveauet, så du kan:

- Overvåge tonerniveauet i printeren.
- Klikke på Bestil toner for at bestille nye tonerkassetter.
Se [Dells formular til genbestilling af forbrugsstoffer](#) for at få flere oplysninger.

Dells formular til genbestilling af forbrugsstoffer

 **BEMÆRK:** Denne formular er ikke tilgængelig med Windows 98 SE eller Me.

Dialogboksen Bestil forbrugsstoffer kan åbnes i vinduet Udskrivningsstatus, vinduet Programmer eller ved at klikke på skrivebordsikonet.

Du kan bestille toner telefonisk eller fra internettet.

1. Klik på Start→Programmer eller Alle programmer→Dell Printers→Dell Laser Printer 1710→Printer Supplies Reorder Application.
Vinduet Bestil forbrugsstoffer vises.
2. Hvis du bestiller over internettet, skal du klikke på Visit Dell's cartridge ordering web site.
3. Hvis du bestiller telefonisk, skal du ringe til det nummer, der vises under overskriften By Telephone.

Dell Local Printer Settings Utility

 **BEMÆRK:** Dette program er ikke tilgængeligt, hvis printeren er sluttet til et netværk.

Brug Dells lokale printerindstillingsfunktion til at ændre og gemme printerindstillinger, der ikke findes på printerdrevet (f.eks., aktiver Alarmkontrol, hvis du vil have printeren til at starte en alarmlyd, når den skal efterses). Når du ændrer disse indstillinger, er de gældende, indtil du foretager et andet valg og anvender det, eller indtil du gemmer de oprindelige printerindstillinger (kaldes fabriksindstillinger). Indstillingerne er opdelt i menuer, der meget ligner printerens betjeningspanel.

Dell Local Printer Setup Utility installeres automatisk på computeren, når du installerer Dell-printerdriveren. Klik på Start→Programmer eller Alle programmer→Dell Printers→Dell Laser Printer 1710→Dell Local Printer Settings Utility. Dell Local Printer Settings Utility fungerer kun med printere, der er direkte forbundet til computeren.

Du kan ændre følgende indstillinger ved hjælp af indstillingshjælpeprogrammet til lokal printer:

| | | | |
|--|---|---|---|
| <p>Indstillinger for finishing</p> <p>Dupleks udskrivning</p> <p>Dupleksindbind</p> <p>Kopier</p> <p>Tomme sider</p> <p>Sortering</p> <p>Skillesider</p> <p>Skillesidekilde</p> <p>Udskr. fl. sider</p> <p>Multisiderkflg.</p> <p>Multisidevisn.</p> <p>Multisideramme</p> | <p>Papirindstillinger</p> <p>Papirkilde</p> <p>Papirstørrelse¹</p> <p>Papirtype¹</p> <p>Specialtyper²</p> <p>Erstat med str.</p> <p>Konfigurer MP</p> <p>Papirstruktur³</p> <p>Papirvægt³</p> <p>Papirilægning³</p> | <p>Parallelindstillinger</p> <p>PCL SmartSwitch</p> <p>PS SmartSwitch</p> <p>Parallelbuffer</p> <p>Avanceret status</p> <p>Svar på init.</p> | <p>PCL-emuleringsindst.</p> <p>Papirretning</p> <p>Linjer pr. side</p> <p>A4-bredde</p> <p>Nyt nr. til sku.¹</p> <p>Auto CR efter LF</p> <p>Auto LF efter CR</p> |
| <p>PostScript-indstillinger</p> <p>Udskriv PS-fejl</p> <p>Skr.typeprior.</p> | <p>Kvalitetsindstillinger</p> <p>Udskrivningsopløsning</p> <p>Tonersværningsgrad</p> <p>PQET</p> <p>PictureGrade</p> | <p>Opsætningsindstillinger</p> <p>Printersprog</p> <p>Strømbesparer</p> <p>Spar ressourcer</p> <p>Indlæs til</p> <p>Print timeout</p> <p>Vent timeout</p> <p>Fortsæt autom.</p> <p>Genopret v. stop</p> <p>Sidebeskyttelse</p> <p>Udskrivn.område</p> <p>Displaysprog</p> <p>Alarmkontrol</p> <p>Toneralarm</p> | <p>USB-indstillinger</p> <p>PCL SmartSwitch</p> <p>PS SmartSwitch</p> <p>USB-buffer</p> |

¹ Pr. understøttet kilde

² Pr. specialtypenummer

³ Pr. understøttet medie

Installation af IP-adressehjælpeprogram

 **BEMÆRK:** Dette program er ikke tilgængeligt, når printeren er sluttet lokalt til en computer.

Hjælpeprogrammet til indstilling af IP-adresse lader dig indstille en IP-adresse og andre vigtige IP-parametre. Sådan indstilles IP-adressen manuelt:

1. Du starter Dell Printer Configuration Web Tool ved at indtaste IP-adressen på din netværksprinter i en webbrowser.
2. Klik på Printerindstillinger.
3. Under Indstillinger for printserver skal du klikke på TCP/IP.
4. Indtast IP-adressen samt indstillinger for Netmaske og Gateway.

 **BEMÆRK:** Kontakt netværksadministratoren, hvis du ikke kender disse indstillinger.

5. Klik på Send.
6. Indtast den nye IP-adresse i din browser for fortsætte med at bruge Dell Printer Configuration Web Tool.

Afinstallationsprogram til Dell-printersoftware

Brug hjælperprogrammet til afinstallation af software for at fjerne eventuelt installeret printersoftware eller printerobjekter. Du kan få adgang til hjælperprogrammet til afinstallation af software på to måder:

- Kun til Windows XP: Klik på Start→Kontrolpanel→Printere og anden hardware→Printere og faxenheder.

Til alle andre: Klik på Start→Indstillinger→Printere.

- a. Vælg printerobjektet, som skal afinstalleres, og højreklik derefter på musen.
 - b. Vælg Dell Software Uninstall.
 - c. Vælg de komponenter, som skal afinstalleres, og klik derefter på Næste.
 - d. Klik på Uninstall Now.
 - e. Klik på OK, når afinstallationen er udført.
- Klik på Start→Programmer eller Alle programmer→Dell Printers→Dell Laser Printer 1710.

- a. Vælg Dell Printer Software Uninstall.
 - b. Vælg de komponenter, som skal afinstalleres, og klik derefter på Næste.
 - c. Klik på Uninstall Now.
 - d. Klik på OK, når afinstallationen er udført.
-

Driverprofiler

Brug Driverprofiler til at oprette driverprofiler, der indeholder brugerdefinerede driverindstillinger. En driverprofil kan indeholde en gruppe gemte printerdriverindstillinger og andre data til f.eks.:

- Udskrivningsretning og N-op (dokumentindstillinger)
 - Installationsstatus for en udskriftsbakke (printeroptioner)
 - Brugerdefinerede papirstørrelser (brugerdefineret papir)
 - Enkelt tekst og vandmærker
 - Overlay-henvisninger
 - Skrifttype-henvisninger
 - Formulartilknytninger
-

Dell Printer Configuration Web Tool



BEMÆRK: Dette program er ikke tilgængeligt, når printeren er sluttet lokalt til en computer.

Har du nogensinde sendt et udskriftsjob til netværksprintereren nede i stuen, og så blev det ikke udskrevet på grund af et papirstop eller en tom papirskuffe? En af funktionerne i Dell Printer Configuration Web Tool er Indstilling af e-mail-advarsel, som sender dig eller nøgleoperatøren en e-mail, når printeren har brug for forbrugsstoffer eller brugerhandling.

Hvis du udfylder printerlagerrapporter, der kræver aktivmærkenumre på alle printere i dit område, har Dell Printer Configuration Web Tool en funktion med printeroplysninger, der gør det let. Indtast IP-adressen på hver printer på netværket for at få vist aktivmærkenummeret.



Med funktionen Configuration Web Tool kan du også ændre printerindstillinger og holde øje med udskrivningen. Hvis du er en netværksadministrator, kan du let kopiere printerens indstillinger til en eller alle printere på netværket – lige fra din webbrowser.

Du starter Dell Printer Configuration Web Tool ved at indtaste IP-adressen på din netværksprinter i en webbrowser.

Hvis du ikke kender din printers IP-adresse, kan du udskrive en side med netværksindstillinger, der viser IP-adressen. For at udskrive en side med netværksindstillinger skal du trykke på og slippe Fortsæt  på printerens betjeningspanel. Se [værktøjet Angiv IP-adresse](#) for at tildele en IP-adresse.

Brug Dell Printer Configuration Web Tool til:

Printerstatus

Få straks feedback om printerens forbrugsstoffer. Når toneren er ved at være brugt op, skal du klikke på hyperlinket med tonerforbrugsstoffer på det første skærmbillede for at bestille nye tonerkassetter.

Printerindstillinger

Skift printerindstillinger, vis betjeningspanelet eksternt, og opdater printerserverens firmware.

Kopier printerindstillinger

Klon hurtigt printerens indstillinger til en anden printer eller printere på netværket ved at indtaste hver printers IP-adresse.

 **BEMÆRK:** Du skal være netværksadministrator for at bruge denne funktion.

Udskrivning af statistik

Hold øje med printerens status, f.eks. papirbrug og hvilke typer job som udskrives.

Printeroplysninger

Hent de oplysninger, du har brug for til serviceopkald, lagerrapporter eller status på den aktuelle hukommelse og enginekodeniveauer.

Indstilling af e-mail-advarsel

Modtag en e-mail, når printeren har brug for forbrugsstoffer eller brugerhandling. Indtast dit navn eller nøgleoperatørens navn på listen med e-mails, som skal have besked.

Angiv adgangskode

Lås betjeningspanelet med en adgangskode, så andre brugere ikke kan ændre de printerindstillinger, som du har valgt.

 **BEMÆRK:** Du skal være netværksadministrator for at bruge denne funktion.

Onlinehjælp

Klik på Hjælp for at besøge Dells websted til fejlfinding af printeren.

Om indikatorer på betjeningspanelet













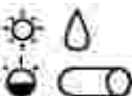

- Almindelige indikatorsekvenser
- Sekundære fejlkoder







































Betjeningspanelets indikatorer angiver forskellige ting afhængigt af deres sekvens. Indikatorer, der er slukket, tændt og/eller blinkende indikatorer angiver printerforhold, f.eks. printerstatus, brugerhandling (f.eks. mangler papir) eller service.

| Off | On | Langsomt blink | Hurtigt blink |
|-----|---|---|---|
| |  |  |  |

Almindelige indikatorsekvenser



Følgende tabel viser de mest almindelige indikatorsekvenser. Klik på hyperlink i den højre kolonne for at få flere oplysninger om, hvad det betyder, og hvad du kan gøre.

| Almindelige indikatorsekvenser | | | | | | |
|---|---|---|---|---|---|--|
| Fortsæt | Klar/ Data | Toner snart tom/ Udskift tromle | I læg/ Fjern papir | Papirstop | Fejl | Printerforhold |
|  |  |  |  |  |  | |
| |  | | | | | <ul style="list-style-type: none"> Klar Strømbesparer |
| |  | | | | | I brug |
| |  | | | | | Hexudskrivning klar |
|  |  | | | | | Venter |
| |  | | | |  | <ul style="list-style-type: none"> Tømmer Opløsning er reduceret |
|  | | | | | | Ikke klar (printer er offline) |
| | | | | |  | Luk panel |

| | | | | | | |
|---|---|---|---|---|---|---|
|  | | |  | | | Indlæs medie |
|  | | |  | | | Fyld manuel føder |
|  | | |  | | | Udskriv side to i et duplexjob |
| |  | | | |  | <ul style="list-style-type: none"> • Ugyldig enginekode • Ugyldig netværskode |
| | |  | | | | Toner snart tom |
|  | |  | | | | Billedtromle næsten fuld |
| | |  | | | | Udskift billedtromle |
|  | |  | | |  | Udskift billedtromle (printer hard stop) |
| | |  | | |  | <ul style="list-style-type: none"> • Ikke-understøttet tonerkassette • Tonerkassette ikke installeret |
| | |  | | |  | Skift ugyldig tonerkassette |
| |  |  |  | | | <ul style="list-style-type: none"> • Programmerer enginekode • Programmerer systemkode |
|  |  |  |  |  |  | <ul style="list-style-type: none"> • Annuller job • Nulstil printer |
|  |  |  |  |  |  | Servicefejl |
|  | | | | |  | Printerfejl* |
|  | | | |  | | Papirstop - printerfejl* |













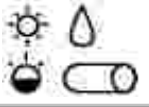





























* Se [Sekundære fejlkoder](#) for at flere oplysninger.

Sekundære fejlkoder

Når både indikatoren Fejl  og Fortsæt  er tændt, opstår der en sekundær fejl. Tryk hurtigt på og slip

Fortsæt  to gange for at vise indikatorsekvenser til sekundære fejlkoder. Følgende tabel viser, hvad disse indikatorsekvenser betyder, og hvad du kan gøre.

Indikatorsekvenser for sekundære fejlkoder

| Fortsæt | Klar/ Data | Toner snart tom/ Udskift tromle | I læg/ Fjern papir | Papirstop | Fejl | Printerforhold |
|---|---|---|---|--|---|---|
|  |  |  |  |  |  | |
|  |  | | | |  | Kompleks side |
|  |  | | | |  | Utilstrækkelig printerhukommelse |
|  | |  | | |  | Ikke nok huk. til sortering |
|  | |  | | |  | Skrifttypefejl |
|  | | | |  |  | Netværksinterfacefejl |
|  | | | |  |  | Fejlkommunikation med værtscomputeren |
|  | | |  |  |  | Værtsinterface deaktiveret |
|  |  |  | | |  | Hukommelse fuld |
|  |  | |  | |  | Papiret er for kort |
| |  | |  | |  | Ugyldig enginekode |
| |  | |  | |  | Ugyldig netværkskode |

Indikatorsekvenser til sekundær fejlkode til papirstop

| Fortsæt | Klar/Data | Toner snart tom/ Udskift tromle | I læg papir | Papirstop | Fejl | Printerforhold | Klik her for at få flere oplysninger |
|---------|-----------|------------------------------------|-------------|-----------|------|--|--|
| | | | | | | | |
| | | | | | | Papirstop ved inputregistrering* | Afhjælpning af papirstop |
| | | | | | | Papirstop i manuel arkføder | Afhjælpning af papirstop |
| | | | | | | Papirstop når papiret kommer ud af printeren | Afhjælpning af papirstop |
| | | | | | | Papirstop når det udskrevne job kommer ud af printeren | Afhjælpning af papirstop |
| | | | | | | Papirstop i skuffe 1 | Afhjælpning af papirstop |
| | | | | | | Papirstop i skuffe 2 | Afhjælpning af papirstop |

* Papirstop ved inputregistrering kan enten være, efter papiret har forladt skuffen og føres ind i printeren eller den manuelle arkføder.



Hvad denne indikatorsekvens betyder:

- Printeren er klar til at modtage og behandle data.
- Printeren er i strømsparertilstand.

Det kan du gøre:

- Send et udskriftsjob.
- Tryk på Fortsæt for at udskrive sider med menuindstillinger og få en liste med aktuelle printerindstillinger.
- Tryk på og hold Annuller nede for at nulstille printeren.



BEMÆRK: Hvis du vil ændre indstillingen Strømsparer, kan den kun indstilles fra indstillingshjælpeprogrammet til lokal printer (se [Brug af indstillingshjælpeprogram til lokal printer](#)).







Hvad denne indikatorsekvens betyder:

- Printeren er i færd med at modtage, behandle eller udskrive data.
- Printeren defragmenterer flashhukommelsen for at genvinde lagerplads, der optages af slettede ressourcer.
- Printeren formaterer flashhukommelsen.
- Printeren lagrer ressourcer, f.eks. skrifttyper eller makroer, i flashhukommelsen.
- Printeren udskriver et bibliotek, skrifttypeliste, sider med menuindstillinger eller testsider med udskriftskvalitet.

Det kan du gøre:

- I brug:
 - Vent på, at meddelelsen slettes.
 - Tryk på og slip Annuller  for at annullere udskriftsjobbet.
 - Tryk på og hold Annuller nede  for at nulstille printeren.
- Defragmenterer flash, formaterer flash eller programmerer flash:
 - Vent på, at meddelelsen slettes.

BEMÆRK: Sluk ikke printerens, mens denne meddelelse vises.

- Udskrivning af et bibliotek, skrifttypeliste, sider med menuindstillinger eller testsider med udskriftskvalitet:
 - Vent på, at siderne udskrives. Meddelelsen I brug vises, når siderne udskrives. Indikatoren Klar lyser, når udskrivning stopper.
 - Tryk på og slip Annuller  for at annullere udskrivning.
 - Tryk på og hold Annuller nede  for at nulstille printeren.
- Modtager/behandler data fra et værtsinterface:
 - Vent på, at meddelelsen slettes.
 - Tryk på og slip Annuller  for at stoppe behandlingen.
 - Tryk på og hold Annuller nede  for at nulstille printeren.



Hvad denne indikatorsekvens betyder:

Printeren er i Klar-tilstand, og Hexudskrivning er aktiv.

Det kan du gøre:



- Avancerede brugere kan bruge Hexudskrivning til at løse udskrivningsproblemer. Når problemet er løst, skal du slukke for printerens Hexudskrivning.
- Tryk på og hold Annuller nede  for at nulstille printerens Hexudskrivning.



Hvad denne indikatorsekvens betyder:

Printeren venter, indtil der opstår en udskriftstimeout, eller den modtager flere data.

Det kan du gøre:



- Tryk på Fortsæt  for at udskrive indholdet i udskriftsbufferen.
- Tryk på og slip Annuller  for at annullere udskriftsjobbet.
- Tryk på og hold Annuller nede  for at nulstille printerens Hexudskrivning.



Hvad denne indikatorsekvens betyder:

- Printeren tømmer ødelagte udskriftsdata.
- Printeren behandler data eller udskriver sider, men opløsningen i det aktuelle udskriftsjob er reduceret fra 600 dots per inch (dpi) til 300 dpi for at forhindre en meddelelse, om at hukommelsen er fuld.

Det kan du gøre:



- Vent indtil betjeningspanelet vender tilbage til Klar for at udskrive andre job.
- Tryk på og slip Annuller  for at annullere udskriftsjobbet.
- Tryk på og hold Annuller nede  for at nulstille printeren.



Hvad denne indikatorsekvens betyder:

Printeren er ikke klar til at modtage eller behandle data, eller printeren er offline.

Det kan du gøre:

- Tryk på Fortsæt  for at returnere til tilstanden Klar eller I brug.
- Tryk på og slip Annuller  for at annullere udskriftsjobbet.
- Tryk på og hold Annuller nede  for at nulstille printeren.



Hvad denne indikatorsekvens betyder:

Printerens dæksel er åbent.

Det kan du gøre:



Luk dækslet.



Hvad denne indikatorsekvens betyder:

Printeren er løbet tør for medier, eller mediet blev ikke fremført korrekt.

Det kan du gøre:



- Læg medier i skuffe 1 eller i skuffeoptionen til 550 ark, og tryk på Fortsæt  for at genoptage udskrivning.
- Kontroller, at mediet er lagt korrekt i skuffe 1 eller i skuffeoptionen til 550 ark.
- Tryk på Annuller  for at annullere udskriftsjobbet.



Hvad denne indikatorsekvens betyder:

Printeren beder dig om at ilægge et enkelt ark i den manuelle arkføder.

Det kan du gøre:



- Læg mediet med siden, som skal udskrives, nedad og med retning mod printerens front i den manuelle arkføder.
- Tryk på Fortsæt  for at genoptage udskrivning.
- Tryk på og hold Annuller nede  for at nulstille printerens.



Hvad denne indikatorsekvens betyder:

Udskriv den anden side i dupleksjobbet.

Det kan du gøre:

- Læg udskriftsjobbet i skuffe 1 igen ved hjælp af instruktioner i drivermenuen for at lægge siderne korrekt. Tryk på Fortsæt  for at genoptage udskrivning.
- Tryk på og hold Annuller nede  for at nulstille printerens.



Hvad denne indikatorsekvens betyder:

Koden i en intern printserver er ikke programmeret, eller den programmerede kode er ikke gyldig.

Det kan du gøre:

Hent en gyldig netværkskode til printerens interne printserver. Tryk hurtigt på



Fortsæt  to gange for at se en sekundær fejlkode. Se [Sekundære fejlkoder](#) for at få flere oplysninger.



Hvad denne indikatorsekvens betyder:

Printeren er klar til at modtage og behandle data. Derudover er toneren i tonerkassetten lavt.

Det kan du gøre:

- Tryk på Fortsæt  for at udskrive en side med menuindstillinger og få vist en liste med aktuelle printerindstillinger.
- Fjern tonerkassetten, og ryst den for at forlænge tonerkassetts levetid.
- Udskift den angivne tonerkassette. (Se [Udskiftning af tonerkassette](#) for at få hjælp).
- Tryk på og hold Annuller nede  for at nulstille printerens.

BEMÆRK: Dette lys tændes måske ikke, hvis den første tonerpatron er installeret i en basisprintermodel.



Hvad denne indikatorsekvens betyder:

Billedtromlen er næsten fuld og skal snart udskiftes.

BEMÆRK: Toneralarmen skal tilsluttes i [Indstillinger](#) for at denne besked vises.

Det kan du gøre:

- Tryk på Fortsæt  for at genoptage udskrivning.
- Udskriv en side med konfigurationen af printerindstillingerne for at fastslå niveauet på billedtromlen. Yderligere oplysninger kan findes på [Udskriv en side med konfigurationen af printerindstillinger](#).



Hvad denne indikatorsekvens betyder:

Billedtromlen er næsten fuld og skal snart udskiftes.

Det kan du gøre:

- Tryk på Fortsæt  for at genoptage udskrivning.
- Udskriv en side med konfigurationen af printerindstillingerne for at fastslå niveauet på billedtromlen. Yderligere oplysninger kan findes på [Udskriv en side med konfigurationen af printerindstillinger](#).



Hvad denne indikatorsekvens betyder:

Billedtromlen er fuld og skal udskiftes. Printerens kan ikke udskrive flere sider før billedtromlen bliver udskiftet.

Det kan du gøre:

Udskift billedtromlen. Se [Udskiftning af billedtromlen](#) for yderligere oplysninger.



Hvad denne indikatorsekvens betyder:

Tonerkassetten er ikke installeret, eller printerens registrerer en fejl med tonerkassetten.

Det kan du gøre:

- Installer tonerkassetten, hvis den ikke er installeret.
- Hvis tonerkassetten er installeret, skal du fjerne den og installere en ny tonerkassette (se [Udskiftning af tonerkassette](#)).



Hvad denne indikatorsekvens betyder:

Den anvendte tonerkassette er ikke designet til din printer.

Det kan du gøre:

Installer en tonerkassette, der er beregnet til din printer (se [Bestilling af forbrugsstoffer](#)).



Hvad denne indikatorsekvens betyder:

Ny kode programmeres i engine- eller firmwarekodeflash.

Det kan du gøre:

Vent på, at meddelelsen slettes. Når printeren er færdig med at programmere koden, udfører den en delvis nulstilling.



Hvad denne indikatorsekvens betyder:

- Det aktuelle udskriftsjob annulleres.
- Printeren nulstilles til brugerstandardindstillinger. Eventuelle aktive udskriftsjob annulleres. En brugerstandardindstilling er gældende, indtil du ændrer den, eller indtil du gendanner fabriksstandardindstillinger.

Det kan du gøre:

Vent på, at meddelelsen slettes.



Hvad denne indikatorsekvens betyder:

Printeren har en servicefejl, og udskrivning er stoppet.

Det kan du gøre:

Sluk printeren, og tænd den derefter igen. Hvis indikatorer stadig blinker, skal du kontakte Dell på support.dell.com.





Hvad denne indikatorsekvens betyder:

Printeren har en af følgende fejl:

- Hukommelse er fuld, ikke nok hukommelse til at gemme, hvad der er i bufferen, eller til at defragmentere flashhukommelse.
- En side er for kompleks til at blive udskrevet eller er kortere end de indstillede sidemargener.
- Opløsning på en formateret side er reduceret til 300 dpi.
- Der opstod en skrifttypefejl.
- Kommunikation med værtscomputer går tabt.

Det kan du gøre:



- Tryk hurtigt på Fortsæt  to gange for at se en sekundær fejlkode. Se [Sekundære fejlkoder](#) for at få flere oplysninger.
- Tryk på Fortsæt  for at slette den sekundære meddelelse.



Hvad denne indikatorsekvens betyder:

Printeren har papirstop.

Det kan du gøre:

- Tryk hurtigt på Fortsæt  to gange for at se en sekundær fejlkode. Se [Sekundære fejlkoder](#) for at få flere oplysninger.
- Tryk på Fortsæt  for at genoptage udskrivning, når alle fastklemte sider er fjernet fra papirstien.



Sekundær fejlkode

Hvad denne indikatorsekvens betyder:

Siden blev muligvis ikke udskrevet korrekt, fordi udskriftsoplysninger på siden er for kompleks (dvs. for stor til printerens hukommelse).

Det kan du gøre:

- Tryk på Fortsæt  for at slette meddelelsen og fortsætte behandlingen af udskriftsjobbet (nogle udskriftsdata kan gå tabt).
- Sådan undgås denne fejl i fremtiden:
 - Reducer sidens kompleksitet ved at reducere mængden af tekst eller grafik på siden og slette unødvendige indlæste skrifttyper eller makroer.
 - Indstil Sidebeskyttelse til Til i [Opsætningsindstillinger](#) i indstillingshjælpeprogrammet til lokal printer.
 - Installer mere printerhukommelse (se [Installation af en hukommelseskortoption](#)).





Sekundær fejlkode

Hvad denne indikatorsekvens betyder:

Printeren har ikke nok hukommelse til at gemme data i buffer.

Det kan du gøre:

- Installer mere hukommelse (se [Installation af en hukommelseskortoption](#)).
- Tryk på Fortsæt  for at fortsætte udskrivningen af jobbet.
- Tryk på Annuller  for at annullere udskriftsjobbet.



Sekundær fejlkode



Hvad denne indikatorsekvens betyder:

Printerhukommelsen har ikke tilstrækkelig ledig plads til at sortere udskriftsjobbet.

Det kan være på grund af en af disse fejl:

- Hukommelse er fuld.
- Siden er for kompleks til at udskrive.
- En side er kortere end de indstillede sidemargener.
- Der er ikke nok hukommelse til at gemme, hvad der er i bufferen.

Det kan du gøre:

- Tryk på Fortsæt  for at slette meddelelsen og fortsætte udskrivning af jobbet (jobbet udskrives eventuelt ikke korrekt).
- Tryk på og slip Annuller  for at annullere udskriftsjobbet.
- Tryk på og hold Annuller nede  for at nulstille printeren.
- Sådan undgås denne fejl i fremtiden:
 - Gør udskriftsjobbet lettere. Reducer sidens kompleksitet ved at reducere mængden af tekst eller grafik på siden og slette unødvendige indlæste skrifttyper eller makroer.
 - Installer mere printerhukommelse (se [Installation af en hukommelseskortoption](#)).





Sekundær fejlkode

Hvad denne indikatorsekvens betyder:

Printeren har modtaget en anmodning om en PPDS-skrifttype, som ikke er installeret.

Det kan du gøre:

- Tryk på og slip Annuller  for at annullere udskriftsjobbet.
- Tryk på og hold Annuller nede  for at nulstille printeren.
- Tryk på Fortsæt  for at slette meddelelsen og fortsætte udskrivningen.



Sekundær fejlkode

Hvad denne indikatorsekvens betyder:

Printeren kan ikke oprette kommunikation med netværket.

Det kan du gøre:

Tryk på Fortsæt  for at slette meddelelsen og fortsætte udskrivningen. (Jobbet udskrives eventuelt ikke korrekt).



Sekundær fejlkode

Hvad denne indikatorsekvens betyder:

Printeren har mistet forbindelsen til en ekstern printserver (også kaldet en ekstern netværksadapter eller ENA).

Denne indikatorsekvens vises, hvis printerens er sluttet til netværket, men den ikke kan registrere printserveren, når du tænder for printerens.

Det kan du gøre:

- Kontroller, at det kabel, der går fra ENA til printerens, sidder korrekt. Sluk og tænd printerens for at nulstille den.
- Tryk på og hold Annuller nede  for at nulstille printerens.



Sekundær fejlkode

Hvad denne indikatorsekvens betyder:

Printerens USB- eller parallelport er deaktiveret.

Det kan du gøre:

Vælg Fortsæt  for at slette meddelelsen. Printerens sletter eventuelle udskriftsjob, der tidligere er sendt. Aktiver USB- eller parallelport ved at vælge anden værdi end Deaktiveret til USB-buffer eller Parallelbuffer i indstillingshjælpeprogram til lokal printer (se [Dell Local Printer Settings Utility](#)).





Sekundær fejlkode

Hvad denne indikatorsekvens betyder:

Printeren behandler data, men den hukommelse, der bruges til at gemme sider, er fuld.

Det kan du gøre:

- Tryk på Fortsæt  for at slette meddelelsen og fortsætte udskrivningen af jobbet (jobbet udskrives eventuelt ikke korrekt).
- Tryk på og slip Annuller  for at annullere udskriftsjobbet.
- Tryk på og hold Annuller nede  for at nulstille printerens.
- Sådan undgås denne fejl i fremtiden:
 - o Gør udskriftsjobbet lettere. Reducer sidens kompleksitet ved at reducere mængden af tekst eller grafik på siden og slette unødvendige indlæste skrifttyper eller makroer.
 - o Installer mere printerhukommelse (se [Installation af en hukommelseskortoption](#)).





Sekundær fejlkode

Hvad denne indikatorsekvens betyder:

Papirlængden er for kort for at udskrive formaterede data.

Dette sker, når printeren ikke ved, hvilken mediestørrelse der er lagt i skuffen, eller hvis der er et problem med at fremføre mediet.

Det kan du gøre:

- Kontroller, at det ilagte udskriftsmedie er stort nok.
- Åbn frontdækslet, ryd papirstien, og luk dækslet for at genoptage udskrivning (se [Afhjælpning af papirstop](#)).
- Tryk på Fortsæt  for at slette meddelelsen og fortsætte udskrivningen af jobbet.
- Tryk på Annuller  for at annullere udskriftsjobbet.



Sekundær fejlkode

Hvad denne indikatorsekvens betyder:

Koden i en intern printserver er ikke programmeret, eller den programmerede kode er ikke gyldig.

Det kan du gøre:

Hent en gyldig enginekode til printerens interne printserver.



Sekundær fejlkode

Hvad denne indikatorsekvens betyder:

Koden i en intern printserver er ikke programmeret, eller den programmerede kode er ikke gyldig.

Det kan du gøre:

Hent en gyldig netværkskode til printerens interne printserver.



Om printerens menuer

- [Udskrivning af konfigurationsark med printerindstillinger](#)
 - [Oversigt over menuer](#)
-

Udskrivning af konfigurationsark med printerindstillinger

For at hjælpe med at løse udskrivningsproblemer eller ændre printerkonfigurationsindstillinger kan erfarne brugere udskrive konfigurationsarket med printerindstillinger for at få instruktioner i at komme rundt i konfigurationsmenuer for at vælge og gemme nye indstillinger.



Sådan udskrives konfigurationsark med printerindstillinger:



1. Sluk printeren.
2. Åbn frontdækslet.
3. Tryk på og hold Fortsæt  nede, når du tænder for printeren igen.
4. Alle indikatorer lyser.
5. Luk dækslet. Indikatorsekvensen, der angiver startmenuen, vises.
6. For at udskrive konfigurationsark med printerindstillinger skal du trykke på og holde Fortsæt  nede, indtil indikatorerne lyser. Arket udskrives.

 **BEMÆRK:** Arket kan kun udskrives, når startmenuen vises.

Oversigt over menuer

Menuer er angivet med indikatorsekvenserne Klar , Toner snart tom   /Udskift tromle , I læg/fjern papir  og Papirstop . Menupunkter og deres indstillinger er angivet med indikatorsekvenserne Fejl  og Fortsæt .

- Tryk på og hold Annuller  nede for at komme rundt i menuer og menupunkter.
- Tryk på og slip Fortsæt  for at komme frem til den indstilling, du har brug for.

- Tryk på og hold Fortsæt  nede, indtil alle indikatorer lyser for at gemme en indstilling.
- Tryk på og hold Annuller  nede, indtil begge indikatorer angiver retur til startmenuen.
- Sluk printeren for at afslutte menuerne.

Netværksmenu

Brug Netværksmenu til at ændre de printerindstillinger, der berører de job, som sendes til printeren via en netværksport (enten Standardnetværk eller Nettilslutning <x>).

NPA-tilstand

Brug denne indstilling til: sende udskriftsjob til printeren og samtidigt bede om printerstatusoplysninger.

Værdier:

- Off
- Auto (fabriksstandard)

Mac Binær PS

Brug denne indstilling til: Konfigurere printeren, så den kan behandle Macintosh-binære PostScript-udskriftsjob.

Værdier:

- Nej-Printeren filtrerer PostScript-udskriftsjob ved hjælp af en standardprotokol.
- Ja-Printeren behandler rå binære PostScript-udskriftsjob fra computere ved hjælp af Macintosh-operativsystemet. Denne indstilling bevirker ofte, at udskriftsjob fra Windows ikke kan udskrives.
- Auto (fabriksstandard)-Printeren behandler udskriftsjob fra computere ved hjælp af enten Windows- eller Macintosh-operativsystemer.

Angiv korthastighed

Brug denne indstilling til: automatisk at registrere forbindelseshastigheden på netværket. Du kan deaktivere denne indstilling for at indstille hastigheden manuelt.

Værdier:

- Auto (fabriksstandard)-Printeren registrerer den aktuelle netværkshastighed.
- 10Mbps, Half Duplex-Tvinger printeren til kun at forsøge at oprette forbindelse til netværket med 10Mbps, Half Duplex.
- 10Mbps, Full Duplex-Tvinger printeren til kun at forsøge at oprette forbindelse til netværket med 10Mbps, Full Duplex.
- 100Mbps, Half Duplex-Tvinger printeren til kun at forsøge at oprette forbindelse til netværket med 100Mbps, Half Duplex.
- 100Mbps, Full Duplex-Tvinger printeren til kun at forsøge at oprette forbindelse til netværket med 100Mbps, Full Duplex.

Parallelmenu

Brug Parallelmenu til at ændre printerindstillinger til job, som sendes til printeren via en parallelport

NPA-tilstand

Brug denne indstilling til: sende udskriftsjob til printeren og samtidigt bede om printerstatusoplysninger.

Værdier:

- Off
- On
- Auto (fabriksstandard)

Protokol

Brug denne indstilling til: modtage oplysninger med en meget højere transmissionshastighed, hvis printeren er indstillet til Fastbytes (hvis computeren understøtter Fastbytes) eller modtage oplysninger med normal transmissionshastighed, hvis printeren er indstillet til Standard.

Værdier:

- Standard
- Fastbytes (fabriksstandard)

Parallelfunkt. 1

Brug denne indstilling til: Bestemme, om data på den parallelle port samples på det ledende eller

afsluttende strobesignal.

Værdier:

- Off
- On (fabriksstandard)

Mac Binær PS

Brug denne indstilling til: Konfigurere printeren, så den kan behandle Macintosh-binære PostScript-udskriftsjob.

Værdier:

- Nej-Printeren filtrerer PostScript-udskriftsjob ved hjælp af en standardprotokol.
- Ja-Printeren behandler rå binære PostScript-udskriftsjob fra computere ved hjælp af Macintosh-operativsystemet. Denne indstilling bevirker ofte, at udskriftsjob fra Windows ikke kan udskrives.
- Auto (fabriksstandard)-Printeren behandler udskriftsjob fra computere ved hjælp af enten Windows- eller Macintosh-operativsystemer.

Opsætningsmenu

Brug Opsætningsmenuen til at konfigurere, hvordan printeren formaterer afslutningen af linjen på det anvendte computersystem.

Auto CR efter LF

Brug denne indstilling til: Angive, om printeren automatisk udfører en vognretur efter en linjeskiftkommando.

Værdier:

- Off (fabriksstandard)
- On

Auto LF efter CR

Brug denne indstilling til: Angive, om printeren automatisk udfører et linjeskift efter en vognreturkommando.

Værdier:

- Off (fabriksstandard)
- On

USB-menu

Brug USB-menu til at ændre printerindstillinger til job, som sendes via en USB-port (Universal Serial Bus).

NPA-tilstand

Brug denne indstilling til: sende udskriftsjob til printeren og samtidigt bede om printerstatusoplysninger.

Værdier:

- Off
- On
- Auto (fabriksstandard)

Mac Binær PS

Brug denne indstilling til: Konfigurere printeren, så den kan behandle Macintosh-binære PostScript-udskriftsjob.

Værdier:

- Nej-Printeren filtrerer PostScript-udskriftsjob ved hjælp af en standardprotokol.
- Ja-Printeren behandler rå binære PostScript-udskriftsjob fra computere ved hjælp af Macintosh-operativsystemet. Denne indstilling bevirker ofte, at udskriftsjob fra Windows ikke kan udskrives.
- Auto (fabriksstandard)-Printeren behandler udskriftsjob fra computere ved hjælp af enten Windows- eller Macintosh-operativsystemer.

Testmenu

Brug Testmenu for at fejlfinde printerproblemer.

Nulstil fabriksindstillinger

Brug denne indstilling til: Gendanne printerindstillingerne til fabriksindstillingerne. Nogle gange vil nulstilling af printeren til de originale indstillinger løse formateringsproblemer. Alle menupunkter tilbagesendes til fabriksstandardværdierne undtagen:

- Displaysprog.
- Alle indstillingerne i Parallelmenu, Netværksmenu og USB-menu.

Alle indlæste ressourcer (skrifttyper, makroer og symbolsæt) i printerhukommelsen (RAM) slettes. Ressourcer i flashhukommelse berøres ikke.

Nulstil fotokonduktortæller

Brug denne indstilling til: returnere fotokonduktortælleren til nul.

Meddelelsen om at udskifte fotokonduktorenheder skal *kun* ryddes, når billedtromlen er udskiftet.

Hexudskrivning

Brug denne indstilling til: hjælpe med at isolere udskrivningsproblemer, når uventede tegn udskrives, eller tegn mangler. Hexudskrivning hjælper dig med at afgøre, om der er et problem med sprogfortolkeren eller kablet ved at fortælle dig, hvilke oplysninger printeren modtager. Sluk printeren for at afslutte Hexudskrivning.

Værdier:

- Off (fabriksstandard)
- On

Testsider med udskriftskvalitet

Brug denne indstilling til: hjælpe med at isolere problemer med udskriftskvaliteten, f.eks. streger. Når du vælger denne indstilling, udskrives tre sider for at hjælpe dig med at vurdere udskriftskvaliteten:

- En tekstsider med printeroplysninger, kassetteoplysninger, de aktuelle margenindstillinger og en grafik.
- To sider med grafik.

Udskrivning

- [Manuel fremføring af et udskriftsjob](#)
 - [Udskrivning på begge sider af papiret \(manuel dupleks\)](#)
 - [Udskrivning af flere sidebilleder på en side \(N-op udskrivning\)](#)
 - [Udskrivning af en brochure](#)
 - [Udskrivning af en plakat](#)
 - [Udskrivning af brevpapir](#)
 - [Annullering af et udskriftsjob](#)
-

Manuel fremføring af et udskriftsjob

Den manuelle arkføder er placeret foran på printeren, og der kan ilægges et ark ad gangen.

Når du bruger den manuelle arkføder, skal du sende udskriftsjobbet til printeren inden ilægning af udskriftsmediet. Når printeren er klar, vises indikatorfrekvensen Load Manual Feeder, som peger på det sted, hvor du skal ilægge mediet.



Sådan fremføres et udskriftsjob manuelt:

1. I computerens program skal du vælge Filer →Udskriv.
2. Klik på Egenskaber (eller Indstillinger, Printer eller Konfiguration afhængigt af programmet) for at få vist indstillingerne for printerdriveren.
3. Klik på fanen Papir.

4. Vælg Manuelt papir på rullelisten med papirskuffer.
5. Vælg den korrekte papirtype og -størrelse.
6. Klik på OK.
7. Klik på OK i vinduet Udskriv for at sende jobbet til udskrivning.

Printeren viser indikatorsekvensen Load Manual Feeder.

8. Læg et ark af det valgte udskriftsmedie med udskriftssiden opad midt i den manuelle arkføder, men kun til det punkt, hvor den forreste ende er i kontakt med papirstyrene.
 - o Hold på kanten af transparenterne, og undgå at røre ved udskriftssiden. Olie fra dine fingre kan påvirke udskriftskvaliteten.
 - o Ilæg konvolutter med flapsiden nedad og med frimærkeområdet som vist.
 - o Ilæg brevpapir med teksten opad, og så den øverste kant indføres først.
 - o Drej papiret rundt, hvis du har problemer med papirindføringen.
9. Juster papirstyrene til udskriftsmediets bredde.
10. Hold begge sider af udskriftsmediet tæt på den manuelle arkføder, og skub den ind i printerens, indtil den automatisk griber fat.



Der er en kort pause mellem tidspunktet, hvor der bliver grebet fat om udskriftsmediet, og når det fremføres ind i printerens.



BEMÆRK: Tving ikke udskriftsmediet ind i føderen. Tvang kan forårsage papirstop.

Udskrivning på begge sider af papiret (manuel dupleks)

Udskrivning på begge sider af papiret reducerer udskrivningsomkostningerne.

Selvom du kan bruge skuffe 1 eller skuffen til 550 ark til at udskrive den første side af dupleksjobbet, kan du kun bruge skuffe 1 til at udskrive den anden side.

Du kan vælge, hvor jobbet skal udskrives i dupleks: Lang kant eller Kort kant.

- Lang kant betyder, at siderne indbindes på papirets lange kant (venstre kant til stående, øverste kant til liggende).

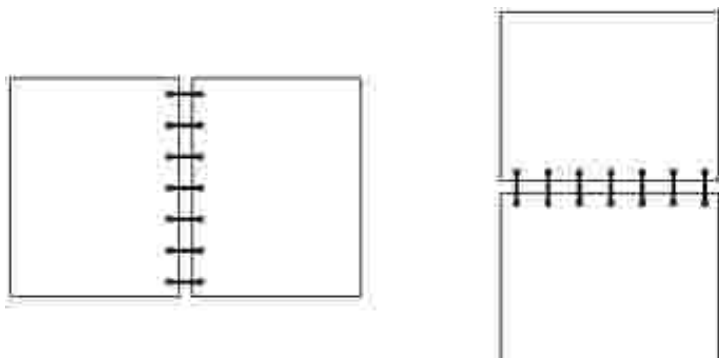

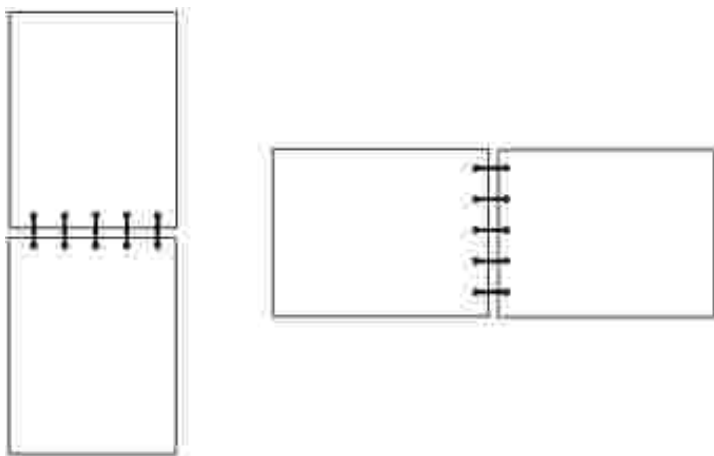

- Kort kant betyder, at siderne indbindes på papirets korte kant (øverste kant til stående, venstre kant til liggende).



Sådan udskrives et job manuelt i dupleks:

1. I computerens program skal du vælge Filer → Udskriv.
2. Klik på Egenskaber (eller Indstillinger, Printer eller Konfiguration afhængigt af programmet) for at få vist indstillingerne for printerdriveren.
3. På fanen Sidelayout skal du vælge 2-sided printing.
4. Vælg enten Lang kant eller Kort kant.
5. Vælg Manual 2-sided printing.

6. Klik på fanen Papir.
7. Vælg de ønskede inputoptioner til dit udskriftsjob.
8. Klik på OK.
9. Klik på OK i vinduet Udskriv.

Printeren udskriver først hver anden side i dokumentet. Når den første side i jobbet udskrives, tændes indikatoren Load Paper , og indikatoren Fortsæt  blinker.

10. Læg papiret tilbage i printeren med den udskrevne side opad og det øverste af siden mod skuffens front.

Udskrivning af flere sidebilleder på en side (N-op udskrivning)

Indstillingen Flersidet udskrivning (N-op) bruges til at udskrive flere sidebilleder på en enkelt side. F.eks. betyder 2-op, at to sidebilleder udskrives på en side, 4-op betyder, at fire sidebilleder udskrives på en side osv.

Printeren bruger Multisiderkflg., Multiside-visn. og Multisideramme til at bestemme rækkefølgen og retningen på sidebilleder, og om der skal udskrives en ramme rundt om hvert sidebillede.

1. I computerens program skal du vælge Filer →Udskriv.
2. Klik på Egenskaber (eller Indstillinger, Printer eller Konfiguration afhængigt af programmet) for at få vist indstillingerne for printerdriveren.
3. På fanen Sidelayout skal du vælge antallet af billeder pr. ark (fra området med udskrivning af flere sider), og den retning som papiret skal have.

Placeringen afhænger af antallet af billeder, og om billederne har retningen stående eller liggende.

Hvis du f.eks. vælger fire uddelingskopier til udskrivning af flere sider og papirretningen Stående, ændres resultatet, afhængigt af den værdi for Multisiderkflg. du valgte:

På tværs



Ned



4. For at udskrive en synlig ramme rundt om hvert sidebillede skal du vælge Udskriv sidekanter.
5. Klik på OK.
6. Klik på OK i vinduet Udskriv for at sende jobbet til udskrivning.

Udskrivning af en brochure

Med indstillingen Brochure kan du udskrive flere sider i en brochure uden at skulle reformatere dit dokument, så siderne udskrives i den rigtige rækkefølge. Siderne udskrives, så det sorterede dokument kan foldes på midten af hver side som i en brochure.

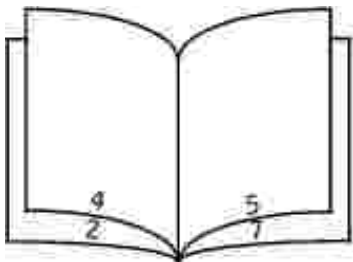

Hvis dokumentet indeholder mange sider, kan brochuren have for mange sider, når den skal foldes. Hvis du udskriver en meget stor brochure, kan du bruge Udskrevne ark pr. bundt til at angive, hvor mange sider der skal være i et bundt. Printerens udskriver det nødvendige antal bundter, som du derefter kan binde sammen i en brochure. Udskrivning i bundter hjælper med at gøre den yderste kant på siderne mere lige.

Du skal angive, om du vil udskrive ved hjælp af dupleks, inden du vælger at udskrive ved hjælp af brochurfunktionen. Når du har valgt at udskrive brochurer, er dupleksoptionerne matte, og den sidste indstilling bruges.

1. I computerens program skal du vælge Filer →Udskriv.
2. Klik på Egenskaber (eller Indstillinger, Printer eller Konfiguration afhængigt af programmet) for at få vist indstillingerne for printerdriveren.
3. På fanen Sidelayout skal du klikke på More Page Layout Options.
4. Klik på Brochure.
5. Hvis dit udskriftsjob er stort, kan du bruge Udskrevne ark pr. bundt.
6. Vælg den ønskede indbindingskant til udskriftsjobbet.
7. For at udskrive et synligt foldningsmærke skal du vælge Print fold mark.
8. Klik på OK to gange.
9. Klik på OK i vinduet Udskriv for at sende jobbet til udskrivning.

Udskrivning af en plakat

Med indstillingen Plakat kan du udskrive et enkelt billede på flere sider. Når det er udskrevet, kan du kombinere siderne, så de danner et stort billede.

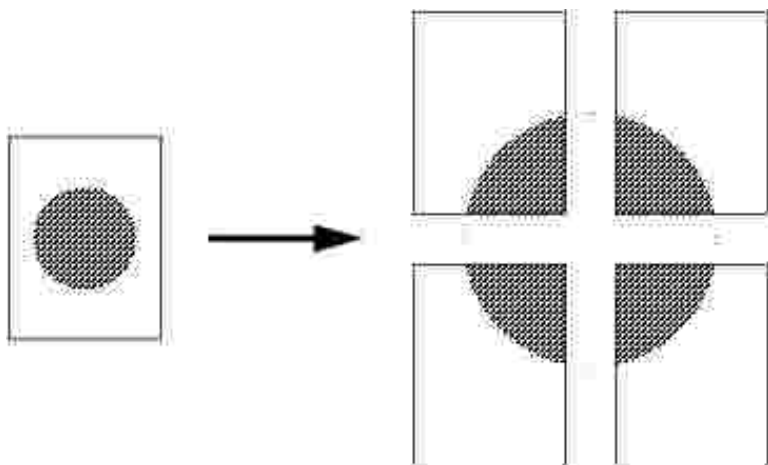

1. I computerens program skal du vælge Filer →Udskriv.
2. Klik på Egenskaber (eller Indstillinger, Printer eller Konfiguration afhængigt af programmet) for at få vist indstillingerne for printerdriveren.
3. På fanen Sidelayout skal du klikke på More Page Layout Options.
4. Klik på Plakat.

5. Vælg den ønskede plakatstørrelse ved at vælge antallet af sider, som skal bruges i plakaten.
 6. For at udskrive skæremærker på siderne skal du vælge Udskriv skæremærker.
 7. Vælg, hvor meget hver side skal overlappe.
 8. Klik på OK to gange.
 9. Klik på OK i vinduet Udskriv for at sende jobbet til udskrivning.
-

Udskrivning af brevpapir

For at udskrive på brevpapir skal du kontrollere, at papiret er lagt i den rigtige retning.

1. Kontroller, at brevpapiret er lagt korrekt i den valgte papirkilde:
 - o Skuffe 1 eller 2-Læg brevpapiret med designsiden nedad. Den øverste kant på arket med logoet skal placeres forrest i skuffen.
 - o Manuel arkføder-Læg brevpapiret med designsiden opad og den øverste kant på arket først.

 **BEMÆRK:** Hvis du bruger den manuelle arkføder, skal du først sende jobbet til udskrivning, derefter ilægge brevpapiret, når printeren viser indikatorsekvensen Load Manual Feeder (se [Manuel fremføring af et udskriftsjob](#)).

2. I computerens program skal du vælge Filer →Udskriv.
 3. Klik på Egenskaber (eller Indstillinger, Printer eller Konfiguration afhængigt af programmet) for at få vist indstillingerne for printerdriveren.
 4. Klik på fanen Papir.
 5. Vælg Brevpapir fra rullelisten Papirtype.
 6. Vælg den relevante papirstørrelse og skuffe.
 7. Klik på OK.
 8. Klik på OK i vinduet Udskriv for at sende jobbet til udskrivning.
-

Annullering af et udskriftsjob

Et udskriftsjob kan annulleres fra betjeningspanelet eller fra din computer. Indikatorsekvensen Annuller job vises på betjeningspanelet, når jobbet annulleres.



Fra printerens kontrolpanel

Tryk på og slip Annuller  for at annullere jobbet, som udskrives.

Fra computeren

1. Kun til Windows XP: Klik på Start → Kontrolpanel → Printere og anden hardware → Printere og faxenheder.

Til alle andre: Klik på Start → Indstillinger → Printere.

2. Dobbeltklik på den printer, du bruger til at udskrive jobbet.

Der vises en liste over udskriftsjob.

3. Højreklik på det dokument, som du vil stoppe udskrivningen af, og klik derefter på Annuller.

Vedligeholdelse af printeren

- [Bestilling af forbrugsstoffer](#)
 - [Opbevaring af forbrugsstoffer](#)
 - [Udskiftning af tonerkassetten](#)
 - [Udskiftning af billedtromle](#)
 - [Rengøring af printheadets linse](#)
 - [Afinstallation af drivere](#)
-

Bestilling af forbrugsstoffer

Hvis din printer er sluttet til netværket, skal du indtaste printerens IP-adresse i din webbrowser for at starte Dell Configuration Web Tool. Klik på hyperlinket med forbrugsstoffer.

1. Klik på Start→Programmer eller Alle programmer→Dell Printers→Dell Laser Printer 1710→Dell Printer Supplies–Laser.
 2. Vinduet til bestilling af tonerkassetter vises:
 - a. Vælg printermodellen fra rullelisten på skærmen.
 - b. Indtast nummeret på Dell-printerservicemærket i det afsatte felt.

Dit servicemærkenummer findes på indersiden af printerens frontdæksel.
 - c. Klik på Visit Dell's cartridge ordering website.
 3. Bestil toner fra internettet på www.dell.com/supplies.
-

Opbevaring af forbrugsstoffer

Opbevaring af udskriftsmedier

Følg nedenstående retningslinjer for korrekt opbevaring af udskriftsmedie. Retningslinjerne har til formål at undgå problemer med papirindføring og ujævn udskriftskvalitet:

- Opbevar udskriftsmediet et sted, hvor temperaturen er ca. 21° C, og luftfugtigheden er 40%, for at opnå optimal udskriftskvalitet.
- Opbevar udskriftsmediepakkerne på en palle eller hylde og ikke direkte på gulvet.

- Hvis du opbevarer de enkelte udskriftsmediepakker andre steder end i den oprindelige kasse, skal du sikre dig, at de står på en plan overflade, så kanterne ikke bøjer eller krøller.
- Læg ikke noget oven på udskriftsmediepakkerne.

Opbevaring af tonerkassette

Opbevar tonerkassetten i originalemballagen, indtil den skal installeres.

Opbevar ikke tonerkassetten under følgende forhold:

- Ved højere temperatur end 40° C.
- I et miljø, hvor der er ekstreme fugtigheds- eller temperaturudsving.
- Direkte sollys.
- På steder med meget støv.
- I en bil i længere tid.
- I et miljø med korroderende luftarter.
- I et miljø med saltholdig luft.

Udskiftning af tonerkassetten

Du kan finde ud af, hvor meget toner der omtrent er tilbage i patronen ved at udskrive siden med konfigurationen af printerindstillinger. Det hjælper dig med at beslutte, hvornår du kan få brug for at bestille en ny beholdning. For yderligere oplysninger om siden med konfigurationen af printerindstillinger, se [Udskriv en side med konfigurationen af printerindstillinger](#).

Lyssekvensen Toner lav vises, når tonerpatronen er næsten tom. Der kan stadig udskrives en kort tid, mens denne lyssekvens vises, men udskriftskvaliteten falder når tonerbeholdningen aftager.



Når lyssekvensen Toner lav vises, eller der kommer udskrifter med uklare tryk, skal tonerpatronen fjernes. Ryst den kraftigt fra side til side og forfra-bagfra flere gange, så fordeles toneren, og sæt den derpå ind igen og fortsæt udskrivningen. Gentag denne procedure flere gange indtil trykket på udskriftet forbliver uklar. Udskift tonerpatronen, når udskrifterne forbliver uklare.

Udskiftning af tonerkassetten

1. Åbn frontdækslet ved at trykke på knappen i venstre side af printeren og sænke dækslet.



⚠ FORSIGTIG! Lad ikke tonerkassetteenheden blive udsat for direkte lys i en længere periode, når du udskifter tonerkassetten. Direkte lys kan forårsage problemer med udskriftskvaliteten.

2. Tryk på knappen i bunden af tonerkassetteenheden.

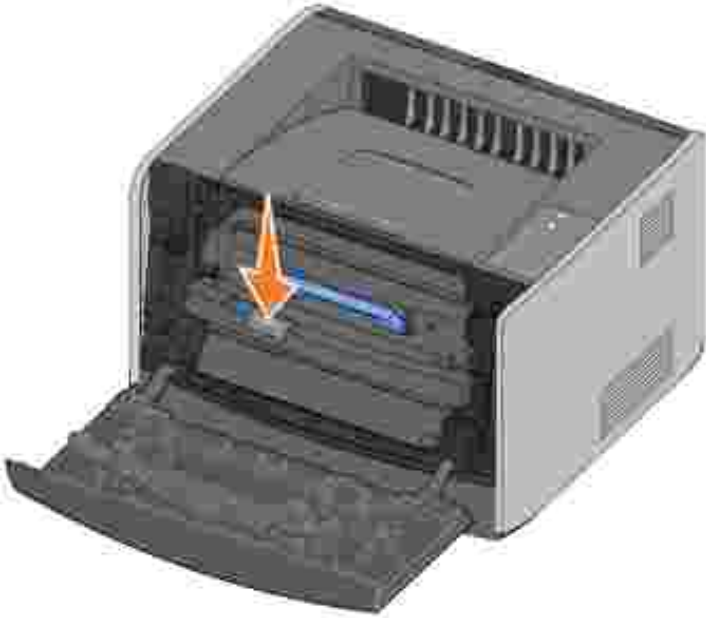

3. Træk tonerkassetten op og ud ved hjælp af håndtaget.



4. Pak den nye tonerkassette ud.

5. Drej kassetten i alle retninger for at fordele toneren.



6. Installer den nye tonerkassette ved at justere de hvide ruller på tonerkassetten med de hvide pile på billedtromlens spor, og skub tonerkassetten så langt ind, som den kan komme. Kassetten *klikker* på plads, når den er korrekt installeret.



7. Luk frontdækslet.

Udskiftning af billedtromle

Du kan finde ud af hvor fuld billedtromlen omtrent er ved at udskrive siden konfiguration af printerindstillinger. Det hjælper dig med at beslutte, hvornår du kan få brug for at bestille en ny beholdning. For yderligere oplysninger om siden med konfigurationen af printerindstillinger, se [Udskriv en side med konfigurationen af printerindstillinger](#).

Printeren holder op med at køre efter billedtromlen når et maksimum på 40.000 sider, for at sikre udskriftskvalitet og undgå at skade printeren. Printeren underretter dig automatisk før billedtromlen når dette punkt. Find flere oplysninger på [Udskiftning af billedtromle](#).

Når du ser lyssekvensen Udskiftning af billedtromle første gang, bør du bestille en ny billedtromle øjeblikkeligt. Printeren kan godt fungerer ordentligt efter billedtromlen har nået sit officielle maksimale antal udskrivinger (ca. 30.000 sider), men udskriftskvaliteten falder hurtigt, indtil fotokonduktoren holder op med at fungere, når de maksimale 40.000 sider nås.



- ➔ **BEMÆRK:** Ved udskiftning af billedtromlen skal tonerkassetten eller den nye billedtromle ikke være udsat for direkte lys i længere tid. Direkte lys kan forårsage problemer med udskriftskvaliteten.

Udskiftning af billedtromlen:

1. Åbn frontdækslet ved at trykke på knappen i venstre side af printeren og sænke dækslet.



2. Træk tonerkassetteenheden ud af printeren ved at trække i håndtaget på tonerkassetten.

 **BEMÆRK:** Tryk ikke ned på knappen på tonerkassetteenheden.



Læg tonerkassetteenheden på en flad, ren overflade.

3. Tryk på knappen i bunden af tonerkassetteenheden.



4. Træk tonerkassetten op og ud ved hjælp af håndtaget.



5. Pak den nye billedtromle ud.

6. Installer den nye tonerkassette i tonerkassetteenheden ved at justere de hvide ruller på tonerkassetten med de hvide pile på billedtromlens spor, og skub tonerkassetten så langt ind, som den kan komme. Kassetten *klikker* på plads, når den er korrekt installeret.

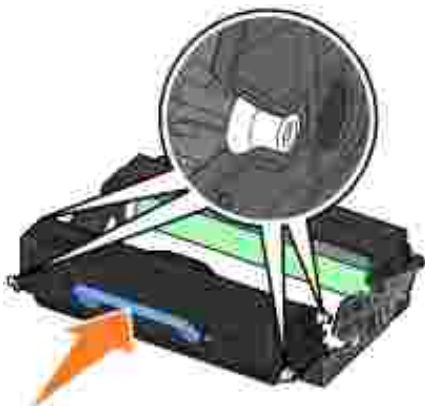

7. Installer tonerkassetteenheden i printeren ved at justere de blå pile på styrene på tonerkassetteenheden med de blå pile på billedtromlens spor, og skub tonerkassetten så langt ind, som den kan komme.



8. Når du har udskiftet billedtromlen, skal du nulstille billedtromlens tæller. For at nulstille tælleren skal du trykke på og holde Annuller nede , indtil alle indikatorer blinker i en sekvens.

 **BEMÆRK:** Nulstilling af billedtromlens tæller uden at udskifte billedtromlen kan ødelægge printeren og gøre din garanti ugyldig.

9. Luk frontdækslet.

Rengøring af printheadets linse

Du kan løse nogle problemer med udskriftskvaliteten ved at rengøre printheadets linse.

1. Sluk printeren.
2. Åbn frontdækslet ved at trykke på knappen i venstre side af printeren og sænke dækslet.



3. Træk tonerkassetteenheden ud af printeren ved at trække i håndtaget på tonerkassetten.

 **BEMÆRK:** Tryk ikke ned på knappen på tonerkassetteenheden.



Læg tonerkassetteenheden på en flad, ren overflade.

 **BEMÆRK:** Lad ikke tonerkassetteenheden blive udsat for direkte lys i en længere periode. Direkte lys kan forårsage problemer med udskriftskvaliteten.

4. Find printheadets glaslinse, der findes på det tilbagetrukne område øverst på printeren.

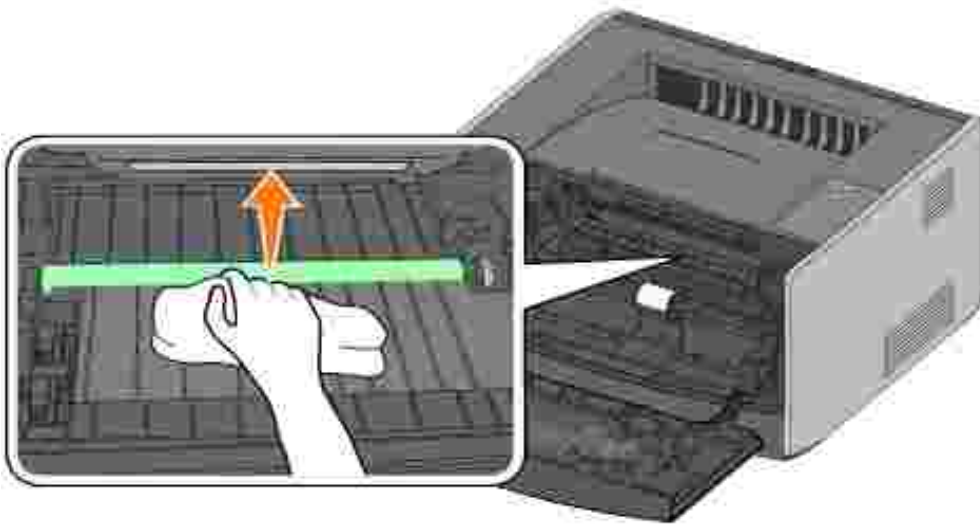

5. Tør forsigtigt printhovedets linse med en ren, tør, fnugfri klud.

➔ **BEMÆRK:** Hvis du ikke bruger en ren, tør, fnugfri klud, kan det ødelægge printhovedets linse.

6. Installer tonerkassetteenheden i printeren ved at justere de blå pile på styrene på tonerkassetteenheden med de blå pile på billedtromlens spor, og skub tonerkassetten så langt ind, som den kan komme.



7. Luk frontdækslet.

8. Tænd printeren.

Afinstallation af drivere

Cd'en med *drivere og hjælpeprogrammer* indeholder drivere og hjælpeprogrammer til din printer og ekstra enheder. Cd'en har også et hjælpeprogram til afinstallation af software, som fjerner installeret printersoftware eller printerobjekter.

Du kan få adgang til hjælpeprogrammet til afinstallation af software på to måder:

- Kun til Windows XP: Klik på Start→Kontrolpanel→Printere og anden hardware→Printere og faxenheder.

Til alle andre: Klik på Start→Indstillinger→Printere.



















- a. Vælg printerobjektet, som skal afinstalleres, og højreklik derefter på musen.
 - b. Vælg Afinstallation af Dell-software.
 - c. Vælg de komponenter, som skal afinstalleres, og klik derefter på Næste.
 - d. Klik på Afinstaller nu.
 - e. Klik på OK, når afinstallationen er udført.
- Klik på Start→Programmer eller Alle programmer→Dell Printers→Dell Laser Printer 1710→Afinstallation af Dell printer-software.
 - a. Vælg de komponenter, som skal afinstalleres, og klik derefter på Næste.
 - b. Klik på Afinstaller nu.
 - c. Klik på OK, når afinstallationen er udført.

Fejlfinding

- [Grundlæggende problemer](#)
 - [Problemer med udskriftskvaliteten](#)
 - [Kontakt kundeservice](#)
-

Grundlæggende problemer

Brug følgende tabel til at finde en løsning på problemer med udskriftskvaliteten. Hvis du ikke kan løse problemet, skal du kontakte Dell på support.dell.com. Din printer kan have en del, som kræver rengøring eller udskiftning af en servicetekniker.

| |
|--|
| <p>Udskriften bliver lys, men indikatoren Toner snart tom   /Udskift tromle   vises ikke</p> <p>Tag printerpatronen ud og ryst den kraftigt fra side til side og forfra-bagfra flere gange, så fordeles toneren, og sæt den derpå ind igen og fortsæt udskrivningen. Gentag denne procedure flere gange indtil trykket på udskriftet forbliver uklar. Udskift tonerpatronen, når udskrifterne forbliver uklare. Se Udskiftning af tonerkassette for at få flere oplysninger.</p> |
| <p>Indikatoren Toner snart tom   /Udskift tromle   er tændt (blinker ikke).</p> <p>Tag printerpatronen ud og ryst den kraftigt fra side til side og forfra-bagfra flere gange, så fordeles toneren, og sæt den derpå ind igen og fortsæt udskrivningen. Gentag denne procedure flere gange indtil trykket på udskriftet forbliver uklar. Udskift tonerpatronen, når udskrifterne forbliver uklare. Se Udskiftning af tonerkassette for at få flere oplysninger.</p> |
| <p>Indikatoren Toner snart tom   /Udskift tromle   blinker.</p> <p>Billedtromlen er næsten fuld og skal snart udskiftes. Bestil en ny billedtromle øjeblikkeligt og se Udskiftning af billedtromle for flere oplysninger.</p> |
| <p>Toner Lav   /Udskift billedtromle   og Fejl  lysene blinker.</p> <p>Billedtromlen er fuld og skal udskiftes. Printerens kan ikke udskrive flere sider før billedtromlen bliver udskiftet. Se Udskiftning af billedtromle for yderligere oplysninger.</p> |
| <p>Indikatoren I læg papir  er tændt, selvom der er lagt papir i skuffen til 250 ark eller skuffen til 550 ark.</p> <p>Kontroller, at skuffen er skubbet helt ind.</p> |
| <p>Printeren er tændt, og indikatoren Fejl  er tændt.</p> <p>Kontroller, at dækslet til printerens er lukket.</p> |

Betjeningspanelets indikatorer tænder ikke, når der tændes for printeren.

- Vent og se, om indikatorerne tænder. Dette kan tage et par sekunder.
- Kontroller, at ledningen er sat i stikket bag på printeren og i en stikkontakt.

Siderne er tomme.

- Tonerkassetten mangler muligvis toner. Udskift kassetten. Se [Udskiftning af tonerkassette](#) for at få flere oplysninger.
- Der er muligvis opstået en softwarefejl. Sluk printeren, og tænd den derefter igen.

Printeren er tændt, men der udskrives ikke.

- Kontroller, at tonerkassetten er isat.
- Kontroller, at parallel-, USB- eller netværkskablet er sat korrekt i stikket bag på printeren.
- Tryk på og slip Fortsæt  for at udskrive en side med menuindstillinger for at finde ud af, om problemet er med printeren eller computeren.
- Hvis du kan udskrive en side med menuindstillinger, er problemet computeren eller programmet.
- Hvis du ikke kan udskrive en side med menuindstillinger, skal du kontakte Dell på support.dell.com.

Du kan ikke lukke frontdækslet.



Kontroller, at tonerkassetten er placeret korrekt.

Nogle af printerens dele mangler eller er beskadigede.

Kontakt Dell på support.dell.com.

Afhjælpning af papirstop

Når der opstår et papirstop, stopper printeren, og betjeningspanelets indikatorer for Papirstop

 og Fortsæt  tænder. Tryk på og slip Fortsæt  to gange for at få vist indikatorsekvensen for papirstop for en specifik sekundær fejlside.

Vi anbefaler, at du rydder hele papirstien, når der opstår et papirstop.

Sådan afhjælpes et papirstop:

1. Hvis du fremfører papir fra en skuffe, skal du fjerne skuffen og derefter afhjælpe eventuelle papirstop.



2. Åbn frontdækslet, og fjern tonerkassetteenheden.



BEMÆRK: Lad ikke tonerkassetteenheden blive udsat for direkte lys i en længere periode. Direkte lys kan forårsage problemer med udskriftskvaliteten.

3. Fjern papirstop i området bag ved tonerkassetteenheden.



4. Løft klappen foran på printeren, og fjern papirstop under klappen.

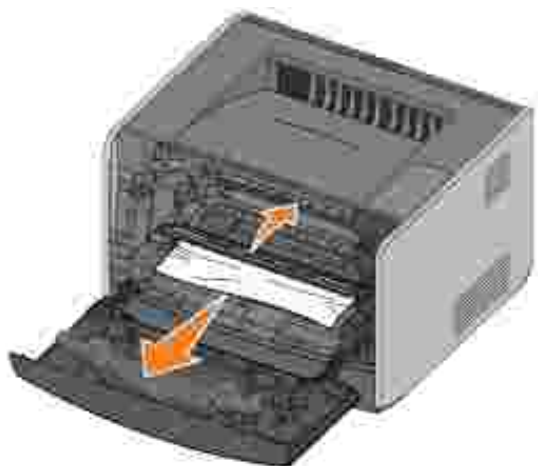

5. Åbn udgangsdækslet, og fjern papirstop.

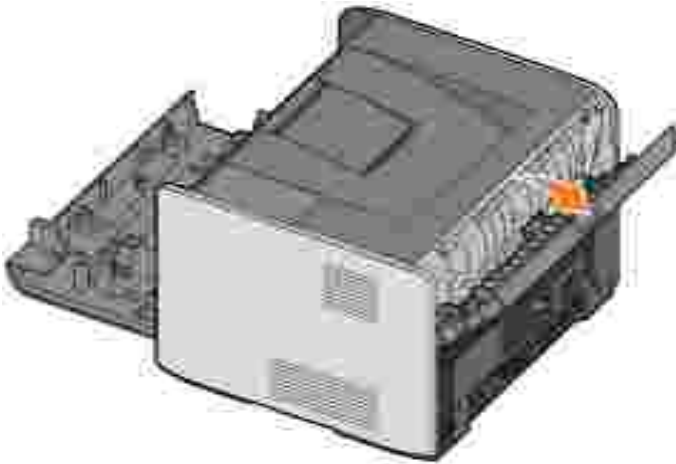

6. Når du har afhjulpet papirstoppene, skal du geninstallere tonerkassetteenheden.

Kontroller, at alle printerdæksler og skuffer er lukket, og tryk derefter på Fortsæt  for at genoptage udskrivningen.

 **BEMÆRK:** Printeren genudskriver siderne, der forårsagede papirstoppet.

Problemer med udskriftskvaliteten

Brug følgende tabel til at finde en løsning på problemer med udskriftskvaliteten. Hvis du ikke kan løse problemet, skal du kontakte Dell på support.dell.com. Din printer kan have en del, som kræver rengøring eller udskiftning af en servicetekniker.

Udskrift er for lys.

- Indstillingen Tonersvævningsgrad² er for lys.
- Du anvender papir, som ikke overholder printerspecifikationerne.
- Tonerkassetten er snart brugt.
- Tonerkassetten er defekt.

Gør følgende:

- Vælg en anden indstilling for Tonersvævningsgrad² fra printerdriveren, inden du sender jobbet til udskrivning.
- Ilæg papir fra en ny pakke.
- Brug ikke strukturpapir med en ru finish.
- Kontroller, at det papir, du lægger i skufferne, ikke er fugtigt.
- Udskift den angivne tonerkassette. Se [Udskiftning af tonerkassette](#).

Udskriften er for mørk, eller baggrunden er grå.

- Indstillingen Tonersvævningsgrad² er for mørk.
- Tonerkassetten er defekt.

Gør følgende:

- Vælg en anden indstilling for Tonersværningsgrad² fra printerdriveren, inden du sender jobbet til udskrivning.
- Udskift den angivne tonerkassette. Se [Udskiftning af tonerkassette](#).

Hvide linjer vises på siden.

Printhovedlinsen er beskidt, eller tonerkassetten eller fuserenheden er defekt.

Gør følgende:

- Rengør printhovedlinsen.
- Udskift den angivne tonerkassette. Se [Udskiftning af tonerkassette](#).
- Udskift fuserenhed¹.

Stribede vandrette linjer vises på siden.

Tonerkassetten eller fuserenheden er muligvis defekt, tom eller ødelagt. Udskift tonerkassetten (se [Udskiftning af tonerkassette](#)) eller fuserenhed¹ alt efter behov.

Stribede lodrette linjer vises på siden.

Toneren tværes ud, inden den brændes fast på papiret, eller tonerkassetten er defekt.

Gør følgende:

- Hvis papiret er stift, skal du prøve at indføre det fra den manuelle arkføder.
- Udskift den angivne tonerkassette. Se [Udskiftning af tonerkassette](#).

Siden indeholder uregelmæssigheder i udskrivningen.

- Papiret har absorberet fugt pga. en høj luftfugtighed.
- Du anvender papir, som ikke overholder printerspecifikationerne.
- Fuserenheden er slidt eller defekt.

Gør følgende:

- Læg papir fra en ny pakke i papirskuffen.
- Brug ikke strukturpapir med en ru finish.
- Kontroller, at printerens papirtypeindstilling passer til den papirtype, du bruger.
- Udskift fuserenhed¹.

Udskriftskvaliteten for transparenter er dårlig (Udskriften har lyse eller mørke pletter, toneren er tværet ud, eller der er vandrette eller lodrette lyse striber).

- Du anvender transparenter, som ikke overholder printerspecifikationerne.
- Indstillingen Formulartype i printerdriveren er indstillet til noget andet end Transparent.

Gør følgende:

- Brug kun transparenter, der anbefales af printerproducenten.
- Indstillingen for Formulartype skal være indstillet til Transparent.

Tonerpletter vises på siden.

- Tonerkassetten er defekt.
- Fuserenheden er slidt eller defekt.
- Der er toner i papirstien.

Gør følgende:

- Udskift den angivne tonerkassette. Se [Udskiftning af tonerkassette](#).
- Udskift fuserenhed¹.
- Kontakt kundeservice.

Toneren kan let gnides af papiret, når du rører ved arkene.

- Indstillingen for Papirstruktur er forkert i forhold til den type papir eller specialmedie, du anvender.
- Indstillingen for Vægt er forkert i forhold til den type papir eller specialmedie, du anvender.
- Fuserenheden er slidt eller defekt.

Gør følgende:

- Skift indstillingen Papirstruktur² fra Normal til Glat eller Groft.
- Skift indstillingen Vægt² fra Almindelig til Karton (eller en anden passende vægt).
- Udskift fuserenhed¹.

Ujævn udskriftstæthed.

Tonerkassetten er defekt. Udskift den angivne tonerkassette. Se [Udskiftning af tonerkassette](#).

Der vises ekkobilleder på siden.

- Indstillingen Formulartype i printerdriveren er indstillet forkert.
- Indholdet i tonerkassetten er lavt.

Gør følgende:

- Kontroller, at indstillingen Formulartype er korrekt i forhold til det papir eller specialmedie, du anvender.
- Udskift den angivne tonerkassette. Se [Udskiftning af tonerkassette](#).

Udskrift vises kun på den ene side.

Tonerkassetten er ikke installeret korrekt. Fjern og indsæt tonerkassetten igen.

Margener er forkerte.

Indstillingen Formularstørrelse i printerdriveren er anderledes end størrelsen, der er lagt i skuffen. Indstil Formularstørrelse til den korrekte indstilling, og udskriv jobbet igen.

Det udskrevne står placeret skævt på siden.

- Styrene i den valgte skuffe er ikke placeret i den korrekte position i forhold til den papirstørrelse, der er lagt i skuffen.
- Styrene i den valgte skuffe er ikke placeret i den korrekte position i forhold til den papirstørrelse, der er lagt i skuffen.

Gør følgende:

- Flyt styrene, så de hviler mod papirets sider.
- Flyt den manuelle arkføders styr, så de hviler mod papirets sider.

Udskrevne sider er tomme.

Tonerkassetten er defekt eller tom. Udskift den angivne tonerkassette. Se [Udskiftning af tonerkassette](#).

Udskrevne sider er helt sorte.

Tonerkassetten er defekt, eller printeren kræver service.

Gør følgende:

- Udskift den angivne tonerkassette. Se [Udskiftning af tonerkassette](#).
- Kontakt kundeservice.

Papiret krøller meget, når det udskrives og leveres i en bakke.

Indstillingen for Papirstruktur er forkert i forhold til den type papir eller specialmedie, du anvender. Skift indstillingen Papirstruktur² fra Groft til Normal eller Glat.

¹ Tilkald en servicetekniker for at udskifte fuserenheden.

² Denne indstilling kan ændres ved hjælp af indstillingshjælpeprogrammet til lokal printer. Se [Brug af indstillingshjælpeprogram til lokal printer](#) for at få flere oplysninger.

Kontakt kundeservice

Inden opkald til kundeservice skal du kontrollere følgende:

- Er netledningen sat i printeren?
- Er netledningen sat i en stikkontakt med jordforbindelse?
- Er printeren sluttet korrekt til computeren?
- Er alle andre enheder, der er sluttet til printeren, tilsluttet og tændt?
- Er der slukket for stikkontakten?
- Er der røget en sikring?
- Er der et strømudfald i dit område?
- Er der installeret en tonerkassette på din printer?
- Er printerdækslet helt lukket?

Hvis alt andet mislykkes, skal du prøve at slukke og tænde for printeren igen. Tilkald service, hvis printeren stadig ikke fungerer korrekt. Hvis du er i stand til at udskrive, skal du trykke på og slippe Fortsæt  for at udskrive en side med menuindstillinger, der viser printermodel og andre oplysninger, som servicerepræsentanten har brug for.

Kontakt Dell på support.dell.com for at få flere oplysninger.

Printerspecifikationer

- [Oversigt](#)
- [Miljøspecifikationer](#)
- [Støjafgivelsesniveauer](#)
- [Emulering, kompatibilitet og tilslutning](#)
- [Understøttelse af operativsystem](#)
- [Retningslinjer for udskriftsmedier](#)
- [Kabler](#)
- [Certifikationer](#)

Oversigt

| | | |
|--|--------------------|--|
| | 1710 | 1710n |
| Basishukommelse | 16 MB | 32 MB |
| Maks. hukommelse | 144 MB | 160 MB |
| Tilslutningsmulighed | Parallel og USB | Parallel og USB 10/100BaseTx Ethernet |
| Leveres med blækpatron Gennemsnitlig 5% dækning | 3.000 sider | 3.000 sider |
| Belastningscyklus (gennemsnitlig) | 500 sider/måned | 500 sider/måned |
| Belastningscyklus (maksimal) | 10.000 sider/måned | 10.000 sider/måned |
| Printerlevetid | 120.000 sider | 120.000 sider |

Miljøspecifikationer

| Betingelser | Temperatur | Relativ luftfugtighed (ikke-kondenserende) | Højde |
|-------------|--------------|--|---|
| Drift | 16 til 32°C | 8 til 80% | 0 til 2500M |
| Opbevaring | 0 til 40°C | 8 til 80% | |
| Forsendelse | -20 til 40°C | 8 til 95% | 0,25 atmosfærisk tryk (svarer til 10.300 meter) |

Støjafgivelsesniveauer

Følgende målinger er udført i overensstemmelse med ISO 7779 og rapporteret i overensstemmelse med ISO 9296.

| | |
|--------------------------------------|-------|
| 1 meters gennemsnitligt lydtryk, dBA | |
| Udskrivning | 52dBA |
| Ledig (Standby-tilstand) | 30dBA |

Emulering, kompatibilitet og tilslutning

| | |
|----------------------|---|
| Emuleringer | PostScript 3, PCL 6 |
| Kompatibilitet | Windows 98 SE/Me, Windows 2000, Windows NT 4.0, Windows XP, Windows Server 2003 |
| Tilslutningsmulighed | Parallel og USB 10/100BaseTx Ethernet (kun 1710n) |

MIB-kompatibilitet

MIB (Management Information Base) er en database, der indeholder oplysninger om netværksenheder (f.eks. adaptere, bridges, routere eller computere). Disse oplysninger hjælper netværksadministratorer med at styre netværket (analysere ydeevne, trafik, fejl osv.). Dell Laser Printer 1710 opfylder MIB-standardbranchespecifikationer, hvilket sætter printeren i stand til at blive anerkendt og styret af forskellige softwaresystemer til printer- og netværksadministration, f.eks. Dell OpenManage™, IT Assistant, Hewlett-Packard OpenView, CA Unicenter, Hewlett-Packard Web JetAdmin, Lexmark MarkVision Professional osv.

Understøttelse af operativsystem

Dell Laserprinter 1710 understøtter:

- Microsoft Windows 98 2. udgave
- Microsoft Windows Me
- Microsoft Windows XP
- Microsoft Windows x64
- Microsoft Windows NT 4.00
- Microsoft Windows NT 4.00 Server
- Microsoft Windows 2000 Professional

- Microsoft Windows 2000 Server
 - Microsoft Windows 2000 Advanced Server
 - Microsoft Windows Server 2003
 - Novell® NetWare® 5.x, 6.x inklusive understøttelse af NDPS/iPrint
 - Novell Distributed Print Services™ (NDPS™) 2.0 eller nyere med Novell NDPS IP Gateway
 - Red Hat Enterprise 3.0
 - SuSE Enterprise Linux 8.0, 9.0
 - SuSE Linux 9.1, 9.2, 9.3
 - Debian 3.0 rev 2, 3.1
 - Linspire 4.5
 - Red Flag 4.0 (kun Simplified Chinese)
 - Mac OS 9.2 og OS 10.2
-

Retningslinjer for udskriftsmedier

Valg af det korrekte papir eller andet medie mindsker udskrivningsproblemer. Udskriv en prøve på det papir eller andet medie, som du overvejer at bruge, før du køber ind i store mængder – så opnår du den bedste udskriftskvalitet.

 **FORSIGTIG!** Produktet udfører en udskriftsproces, der opvarmer printmediet, og varme kan få visse medier til at afgive stoffer til luften. For at undgå risikoen for skadelige stoffer, er det nødvendigt at forstå betjeningsvejledningens afsnit om retningslinjer for valg af korrekte udskrivningsmedier.

- Brug 75 g/m² xerografisk papir.
- Brug transparenter, der er beregnet til brug i laserprintere.
- Brug papiretiketter, der er beregnet til laserprintere.
- Brug konvolutter fra 90 g/m² tykt papir. For at undgå papirstop skal du ikke bruge konvolutter, der:
 - Krøller for meget
 - Hænger sammen
 - Er beskadiget
 - Har vinduer, huller, perforeringer, udskæringer eller prægninger
 - Benytter metalhæfter, snore eller falsning med metal

- Har påsatte frimærker
- Har ikke-tildækket klæbestof, når konvolutlukkemekanismen er forsejlet
- Brug karton med en maksimal vægt på 163 g/m² og en minimum størrelse på 76,2 x 127 mm.

Medietyper og -størrelser

| Kilde | Medie og størrelse | Vægt | Kapacitet |
|--------------------------|--|--|--|
| Skuffe 1 | Papiretiketter: A4, A5, JIS B5, Letter, Legal, Executive, Folio, Statement Transparenter: A4, Letter | 16–24 lb (60–90 g/m ²) | 250 ark (20 lb papir) 50 papiretiketter 50 transparenter |
| Skuffeoption til 550 ark | Papiretiketter: A4, A5, JIS B5, Letter, Legal, Executive, Folio, Statement Transparenter: A4, Letter | 16–24 lb (60–90 g/m ²) | 550 ark (20 lb) 50 papiretiketter 50 transparenter |
| Manuel arkføder | Papiretiketter: A4, A5, JIS B5, Letter, Legal, Executive, Folio, Statement Transparenter: A4, Letter Konvolutter: Monarch (7 ¾), 9, Com-10, C5, B5, DL Karton* Minimum fremføringsstørrelse: 76 x 127 mm Maksimal papirstørrelse: 216 mm x 356 mm | 16–43 lb (60–163 g/m ²) | 1 ark (alle medietyper) |

*Ved udskrivning på karton ved hjælp af den manuelle arkføder skal du åbne den bagerste udgang. Se [Brug af den bagerste udgang](#) for at få flere oplysninger.

Kabler

Forbindelseskablet til Dell Laser Printer 1710 skal overholde følgende krav:

| Tilslutning | Kabelcertifikation |
|----------------------|--------------------|
| USB | USB 2.0 |
| Parallel | IEEE-1284 |
| 10/100BaseT Ethernet | CAT-5E |

Certifikationer

USB-IF

Lovgivningsmæssige oplysninger

- [CE-erklæring \(EU\)](#)
- [Overensstemmelse med EN 55022 \(gælder kun Den Tjekkiske Republik\)](#)
- [Krav fra det polske test- og certificeringscenter](#)
- [Overensstemmelse med ENERGY STAR®](#)

EMI (elektromagnetisk interferens) er ethvert signal eller enhver udladning, der udstråles i det frie rum eller ledes langs strøm- eller signalkabler, der bringer funktionen af radionavigation eller andre sikkerhedstjenester i fare, eller som væsentligt forringer, forhindrer eller gentagne gange afbryder en licenseret radiokommunikationstjeneste. Radiokommunikationstjenester omfatter, men er ikke begrænset til, AM/FM-udsendelser, tv, mobiltjenester, radar, kontrolsystemer til lufttrafik, personsøgere og personlige kommunikationstjenester. Disse licenserede tjenester samt utilsigtede udstrålingsemner, f.eks. digitale enheder, indgår som bestanddele af det elektromagnetiske miljø.

EMC (elektromagnetisk kompatibilitet) er udtryk for elektroniske komponenters evne til at fungere korrekt sammen i det elektroniske miljø. Selvom denne enhed er designet og bestemt til at overholde de gængse, fastlagte grænser for EMI, er der ingen garanti for, at interferens ikke vil kunne opstå i en bestemt installation. Hvis dette udstyr er årsag til forstyrrelser i radiokommunikationstjenester, hvilket kan fastslås ved at slukke og tænde for udstyret, anbefales det at rette forstyrrelsen ved at følge en eller flere af følgende fremgangsmåder:

- Drej modtagerantennen.
- Placer enheden anderledes i forhold til modtageren.
- Flyt enheden væk fra modtageren.
- Tilslut enheden i en anden kontakt, så enheden og modtageren befinder sig i forskellige kredsløb.

Kontakt eventuelt en medarbejder fra Dells afdeling for teknisk support eller en erfaren radio-/tv-tekniker, hvis du vil have yderligere løsningsforslag.

Dell™-enheder er beregnede, afprøvede og klassificerede til deres tiltænkte elektromagnetiske forhold. Sådanne klassifikationer af det elektromagnetiske miljø henviser normalt til følgende harmoniserede definitioner:

- Klasse A er typisk beregnet på forretnings- eller industrimiljøer.
- Klasse B er typisk beregnet for boligmiljøer.

Informationsteknologisk udstyr, herunder enheder, udvidelseskort, printere, input/output (I/O)-enheder, skærme osv., som er indbygget i eller tilsluttet computeren, bør passe med computerens klassificering af elektromagnetisk forhold.

Meddelelse om skærmede signalkabler: Når du slutter andre enheder til en Dell-enhed, bør du, for at reducere risikoen for interferens med radiokommunikationstjenester, kun anvende skærmede kabler. Brug af skærmede kabler sikrer, at du opretholder den korrekte EMC-klassifikation til det

tiltænkte miljø. Ledninger kan findes hos Dell www.dell.com.

De fleste apparater fra Dell er klassificeret til Klasse B-miljøer. Anvendelse af visse former for optioner kan imidlertid ændre klassifikationen for nogle konfigurationer til Klasse A. For oplysninger til bestemmelse af enhedens elektromagnetiske klassifikation henvises til følgende afsnit, der er specifikke for hver reguleringsmyndighed. Hvert afsnit indeholder landespecifikke EMC/EMI- eller produktsikkerhedsoplysninger.

CE-erklæring (EU)

Mærkning med symbolet **CE** angiver, at denne Dell-enhed er i overensstemmelse med EMC-direktivet 89/336/EEC og lavspændingsdirektivet 73/23/EEC fra Den Europæiske Union. Mærkningen angiver, at denne Dell-enhed overholder følgende tekniske standarder:

- EN 55022 - "Information Technology Equipment - Radio Disturbance Characteristics - Limits and Methods of Measurement."
- EN 55024 - "Information Technology Equipment - Immunity Characteristics - Limits and Methods of Measurement."
- EN 61000-3-2 - "Electromagnetic Compatibility (EMC) - Del 3: Grænseværdier - Sektion 2: Grænseværdier for udsendelse af harmoniske strømme (udstyrets strømforbrug op til og inklusive 16 A pr. fase)".
- EN 61000-3-3 - "Electromagnetic Compatibility (EMC) - Del 3: Grænseværdier - Sektion 3: Begrænsning af spændingsfluktuationer og flimrer i lavspændingsforsyninger fra udstyr med mærkestrøm til og med 16 A".
- EN 60950 - "Safety of Information Technology Equipment."
- EN 60825-1 - "Safety of Laser Products."

BEMÆRK: EN 55022-emissionskrav regner med to klassificeringer:

- Klasse A til typiske erhvervmæssige områder.
- Klasse B til typiske boligområder.

For at bestemme, hvilken klassifikation der gælder for dit apparat, henvises til FCC- eller ICES-oplysningerne på mærkaten med lovgivningsmæssige oplysninger, som findes på apparatets bagside eller bundpanel. Hvis FCC- eller ICES-oplysningerne på mærkaten angiver, at dit apparat er et Klasse A-apparat, gælder følgende Klasse A-advarsel for apparatet:

ADVARSEL OM RADIOFREKVENSINTERFERENS: Dette er et Klasse A-produkt. I et boligmiljø kan dette produkt fremkalde skadelig radiofrekvens (RF)-interferens, i hvilket tilfælde det kan være nødvendigt for brugeren at træffe fornødne forholdsregler.

Hvis FCC- eller ICES-oplysningerne på mærkaten angiver, at dit apparat er et Klasse B-apparat, gælder følgende Klasse B-advarsel for apparatet:

Denne Dell-enhed er en Klasse B-enhed til anvendelse i et typisk boligområde.

En "Overensstemmelseserklæring", som er i henhold til forudgående direktiver og standarder er udarbejdet og arkiveret hos Dell Inc. Products Europe BV, Limerick, Irland.

CE-mærkeerklæring

Dette udstyr opfylder de væsentlige krav i Rådets direktiv 1999/5/EF om radio- og teleterminaludstyr.

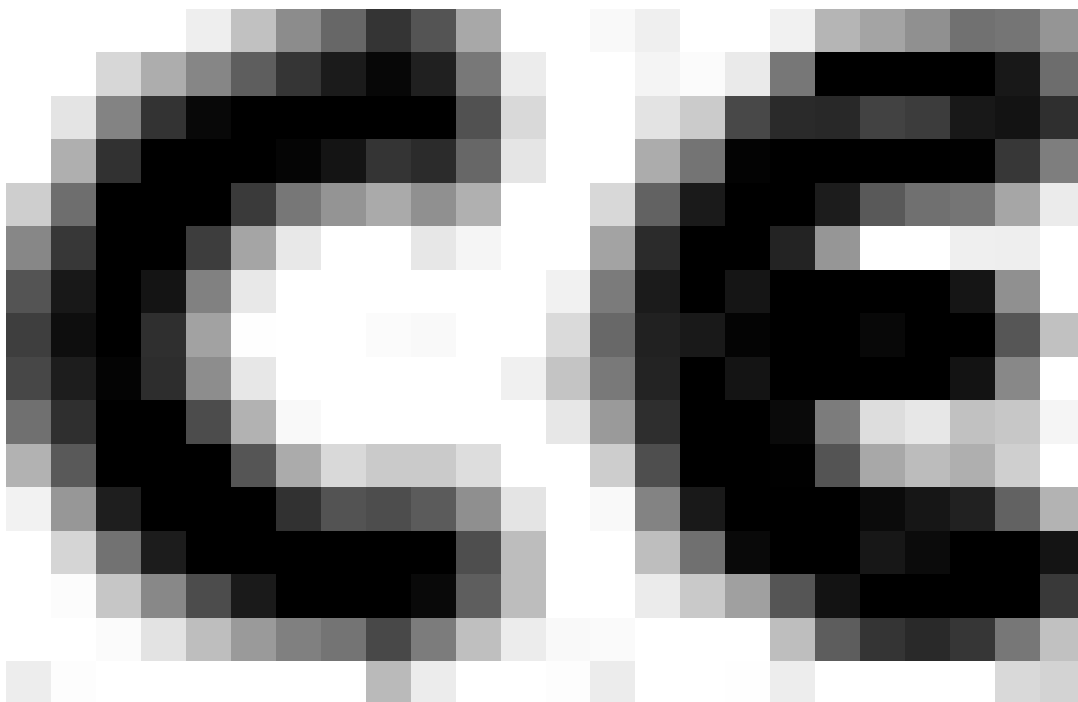

Overensstemmelse med EN 55022 (gælder kun Den Tjekkiske Republik)

This device belongs to Class B devices as described in EN 55022, unless it is specifically stated that it is a Class A device on the specification label. The following applies to devices in Class A of EN 55022 (radius of protection up to 30 meters). The user of the device is obliged to take all steps necessary to remove sources of interference to telecommunication or other devices.

Pokud není na typovém štítku počítače uvedeno, že spadá do třídy A podle EN 55022, spadá automaticky do třídy B podle EN 55022. Pro zařízení zařazená do třídy A (ochranné pásmo 30m) podle EN 55022 platí následující. Dojde-li k rušení telekomunikačních nebo jiných zařízení, je uživatel povinen provést taková opatření, aby rušení odstránil.

Krav fra det polske test- og certificeringscenter

Udstyret skal tilsluttes en stikkontakt med beskyttelseskredsløb (stikkontakt til 3-benet stik). Alt udstyr, der fungerer sammen (computer, skærm, printer osv.), skal være tilsluttet samme strømkilde.

Faselederen i rummets elektriske installation skal være forsynet med en ekstra beskyttelse mod kortslutning i form af en sikring med en nominel værdi, der ikke overstiger 16 ampere (A).

For at sikre, at strømforsyningen til udstyret er helt afbrudt, skal du trække stikket ud af stikkontakten. Stikkontakten skal være placeret i nærheden af udstyret og være lettilgængelig.

Beskyttelsesmærkningen "B" angiver, at udstyret er i overensstemmelse med PN-EN 55022-standardens krav til beskyttelse ved brug.

この装置は、情報処理装置年間稼働率自主技術協議会 (VCCI) の基準に基づくクラスA 情報技術装置です。
この装置を家庭環境で使用すると電波妨害を引き起こすことがあります。この場合には使用者が適切な
対策を講じるよう要求されることがあります。



Overensstemmelse med ENERGY STAR®

Ethvert Dell-produkt med ENERGY STAR®-mærket på produktet eller i startskærmbilledet er certificeret til at være i overensstemmelse med EPA-krav (Environmental Protection Agency) ENERGY STAR®, som er konfigureret ved levering fra Dell. Du kan også få hjælp til at reducere elforbruget og dets følgeeffekter ved at slukke produktet, når det ikke er i brug i længere perioder, især om natten og i weekender.

Appendiks

- [Dells politik i forbindelse med teknisk support](#)
 - [Kontakt til Dell](#)
 - [Garanti- og returpolitik](#)
-

Dells politik i forbindelse med teknisk support

Teknisk support fra en tekniker kræver kundens samarbejde og medvirken i fejlfindingsprocessen og sikrer, at operativsystemet, software og hardwaredrivere reetableres med den oprindelige standardkonfiguration, som var gældende på forsendelsestidspunktet fra Dell. Desuden efterprøves, om printeren og den af Dell installerede hardware fungerer som de skal. Udover teknisk support fra en tekniker er der mulighed for onlineassistance fra Dell Support. Endelig kan der være mulighed for yderligere teknisk support mod betaling.

Dell yder begrænset teknisk support på printeren samt alle af Dell installerede programmer og eksterne enheder. Support på software og eksterne enheder fra tredjepart ydes af den pågældende producent, herunder produkter erhvervet hos og/eller installeret af Software & Peripherals (DellWare), ReadyWare og Custom Factory Integration (CFI/DellPlus).

Kontakt til Dell

Du kan få adgang til Dell Support på support.dell.com. Vælg dit område på siden WELCOME TO DELL SUPPORT, og angiv de nødvendige oplysninger for at få adgang til hjælpeværktøjer og information.

Du kan kontakte Dell elektronisk på følgende adresser:

- World Wide Web
www.dell.com/
www.dell.com/ap/ (kun lande i Asien/Stillehavsområdet)
www.euro.dell.com (kun Europa)
www.dell.com/la/ (kun latinamerikanske lande)
www.dell.com/jp/ (kun Japan)
- Anonymous file transfer protocol (FTP)
[ftp.dell.com/](ftp://ftp.dell.com/)
Log på som bruger: og anvend din e-mail-adresse som adgangskode.
- Electronic Support Service
mobile_support@us.dell.com
support@us.dell.com
apsupport@dell.com (kun lande i Asien/Stillehavsområdet)
support.euro.dell.com (kun Europa)
- Electronic Quote Service
sales@dell.com

apmarketing@dell.com (kun lande i Asien/Stillehavsområdet)

- Electronic Information Service
info@dell.com
-

Garanti- og returpolitik

Dell Inc. ("Dell") fremstiller sine hardwareprodukter af dele, der er nye eller svarende til nye i overensstemmelse med branchens standardpraksis. Se *Brugermanualen* for at få oplysninger om Dells garanti på printeren.

Licensoplysninger

Printersoftwaren indeholder:

- Software, der er udviklet og ophavsretligt beskyttet af Dell og/eller tredjepart
- Software, der er modificeret af Dell og licenseret i henhold til GNU - GPL (General Public License) version 2 og GNU - LGPL (Lesser General Public License) version 2.1
- Software, der er licenseret i henhold til BSD-licensen og tilhørende garantierklæringer

Klik på titlen på det dokument, du ønsker at læse:

- [BSD License and Warranty Statements](#)
- [GNU License](#)

Den af Dell modificerede og GNU-licenserede software er gratis, og du må videredistribuere og/eller modificere den i henhold til de licensbetingelser, der henvises til ovenfor. Licenserne giver dig ikke rettigheder til den ophavsretsbeskyttede Dell- eller tredjepartssoftware i denne printer.

Da den GNU-licenserede software, som Dells modifikationer er baseret på, blev leveret uden garanti, leveres de af Dell modificerede versioner ligeledes uden garanti. Se ansvarsfraskrivelserne i de pågældende licenser, hvis du ønsker yderligere oplysninger.

Hvis du ønsker adgang til kildekodefilerne til den af Dell modificerede og GNU-licenserede software, skal du starte cd'en *Drivere og værktøjer*, der fulgte med printeren, og klikke på Kontakt til Dell eller læse afsnittet "Kontakt til Dell" i *brugerhåndbogen*.